



新疆天业(集团)有限公司
XINJIANG TIANYE(GROUP)CO., LTD.

传承伟业·领航未来

2016年可持续发展报告

创新 责任 奋进

中国·石河子
二〇一七年六月



新疆天业

XINJIANG TIANYE

天业标志由“天”和“业”二字变形组合而成，上为“天”，意指“天山”，表明新疆天业的地域特征；又有“蓝天”、“明天”的联想，体现新疆天业扎根天山，创造美好明天的发展愿望。下“业”，意为“事业”，表明新疆天业以绿色环保为核心，建造新型环保节能型企业的宗旨，含有蓝天绿地的伟业之意。

变形后的“天”和“业”二字，仿佛张开臂膀、双手紧牵，喻示新疆天业“团结、奉献、拼搏、创新”的企业理念。外围两个相接的圆圈体现出新疆天业发展“循环经济”的企业特色。

标志中的主题颜色由蓝色和绿色组成。蓝色代表蓝天、冰川、雪山及宁静、睿智、沉稳、积淀，具有一定的空间感。绿色代表大地、生机、生命力、环保、自然。

整个标志体现了新疆天业以绿色事业为目标，以科技创新、绿色环保为宗旨，以人为本，积极发展循环经济的企业愿景。

天业精神

“团结、奉献、拼搏、创新”是天业的核心价值观，大家拥有同一目标、同一意志，用每个人的勤奋、忠诚、努力和责任，推动天业的事业快速发展。



01 团结

企业全体员工凝心聚力，攻坚克难，使天业永远保持最强的竞争力



02 奉献

企业经济运营过程中关心整个社会的进步与发展，不断回报社会，履行社会责任



03 拼搏

坚持企业必胜的信念，奋发向上，自强不息



04 创新

勇于进取，开拓创新，与时俱进

关于本报告

报告范围

本报告是新疆天业（集团）有限公司(以下简称“新疆天业”或“天业”)发布的第六份社会责任报告，第四份企业可持续发展报告，是以天业集团作为报告主体，涵盖所属分子公司的情况。

报告回顾了天业集团2016年取得的成就，面临的机遇与挑战，从履行社会责任的角度展现企业致力于可持续发展的相关实践和责任。报告为年度报告。

数据来源

报告使用的数据来自天业集团2016年年报，以及集团正式文件和统计报告。所有数据来源经公司内部审核，除特别说明外，数据均为天业集团合并数据。

发布形式

报告以印刷版和电子版两种形式发布，如需要本报告，请致电（函）天业集团，或登录天业集团网站进行查阅或下载。



联系方式

公司名称：新疆天业(集团)有限公司

公司地址：中国新疆维吾尔自治区石河子市开发区北三东路36号

网址：<http://www.xj-tianye.com/>

邮编：832000

电话：0993-2623102 0993-2623909

传真：0993-2623101 0993-6600075-129001



目录

CONTENS

◆ 管理者致辞

董事长致辞 02

◆ 关于我们

企业概况 03

组织机构 05

发展历程 07

产业介绍 09

企业荣誉 11

发展战略 13

企业治理 15

利益相关方 19

责任规划 20

◆ 经济责任

经济运行 平稳提升 26

创新驱动 转型升级 27

精细管理 降本增效 28

循环经济 深度融合 29

数据融合 智能物流 30

线上线下 提升外贸 31

智能制造 提升效能 32

◆ 创新责任

科技创新 34

创新平台 35

创新人才 37

创新工程 38

创新成果 39

创新引领未来 41

◆ 环境责任

健全环保管理机构 43

生态文明 绿色发展 44

健全机制 分解落实 45

综合利用 节约资源 46

节能环保 绿色低碳 47

◆ 安全责任

企业安全管理组织体系 49

企业安全战略目标 50

强化安全基础 落实安全责任 51

坚持红线意识 提高本质安全 52

践行责任关怀 保障员工健康 53

加大安全投入 提升安全水平 54

◆ 员工责任

人力资源管理体系 56

企业员工构成 57

以人为本 民主管理 58

企校联合 培养人才 59

激励政策 鼓励人才 60

平台搭建 人才共赢 61

提升内涵 坚定信念 61

◆ 社会责任

志愿服务 用心传承 63

高效节水 利国利民 64

公益慈善 回馈社会 65

民兵预备 维稳戍边 66

◆ 责任展望

67



天业集团党委书记、董事长 宋晓玲

汇聚磅礴力量，释放创新动能

打造具有核心竞争力的百年天业

董事长致辞

亲爱的朋友们：

2016年是新疆天业（集团）有限公司成立20周年。在此，本人谨代表天业集团向社会各界对本公司的关心和支持表示衷心的感谢和崇高的敬意。

通过20年的努力拼搏，2016年，我们摘得第四届中国工业大奖这个工业领域的最高荣誉！这个殊荣，是天业集团历任领导班子带领全体干部职工“团结、奉献、拼搏、创新”的硕果，凝结着上级党委、政府对天业集团的坚强领导和大力支持！凝结着天业人的聪明才智和辛勤汗水！凝结着社会各界对天业集团的关心关注与殷切期望！

2016年，是“十三五”的开局之年，对天业人而言是不平凡的一年。在我国经济下行压力持续加大、经济增速放缓的新形势下，天业集团紧紧围绕新疆工作总目标，践行五大发展理念，扎实开展“两学一做”学习教育，主动加强供给侧结构性改革，深入实施创新驱动发展战略，全面推进全产业链优化升级提质增效，在全体员工的共同努力下实现了全年目标任务，经济运行总体平稳，重点项目稳步推进，安全环保能效领先，质量管理全面提升，内控管理降本增效，创新驱动转型发展，党的建设不断加强。

2016年，我们的南疆节水农业有限公司当年建设当年投产，年产10万吨乙二醇清洁化扩建项目、利用二氧化碳生产碳酸钙项目等全都在有序推进，我们与石河子经济技术开发区共同成立了新疆丝路广通商贸有限公司，保税物流中心（B型）、中欧国际货运班列集结中心项目也都在积极建设，精河县东土劲矿山、五台矿区天博石灰石矿取得了采矿许可证书……这些重点项目的稳步推进让我们对今后的发展充满了信心。

重安全、重环保，管质量、管成本。2016年，我们坚持红线意识，全面提升本质安全；我们坚持节能减排，完成了上级环保部门下达的各项指标，聚氯乙烯、烧碱和电石已经连续五年进入国家能效领跑者名单；天业集团荣获第二届中国质量奖提名奖，聚氯乙烯树脂牌号达到23个，产品优等品率达到99%；我们通过优化岗位设置，运用信息化、自动化、智能化，全年实现了劳动生产率提高10%的目标。创新驱动发展，创新成就天业。我们成功申报各级各类科技项目58项，取得授权专利47项，争取科技奖励5项，2个项目入选2016年国家重点研发计划，无汞触媒进入工业化试验阶段，千吨级氯化高聚物工业性试验装置成功投运……

“新故相推，日生不滞”，“不忘初心，继续前进”，今年是实施“十三五”规划的重要一年，也是供给侧结构性改革的深化之年。永当兵团新型工业化的排头兵、领头羊，是我们天业人的责任担当，我们要团结带领全体干部职工把天业集团经营得更强更优更大，让天业集团这艘巨轮航行得更稳更快更远！

2017年，我们要紧紧围绕社会稳定和长治久安总目标，统筹推进“五位一体”总体布局和协调推进“四个全面”战略布局，坚持稳中求进工作总基调，牢固树立和贯彻落实新发展理念，适应把握引领经济发展新常态。

创新是我们打造“百年天业”的根基。我们要坚持围绕以科技创新为核心的全面创新，打造和提升企业核心竞争力，这是我们解决发展问题的金钥匙。我们要实施科技创新工程，打造具有核心竞争力的天业。2017年，我们将加快培育和建立自上而下、层次分明、任务明确的技术创新体系，并启动包括聚氯乙烯树脂品质提升和差异化发展及绿色催化在内的一批重大科技创新专项工程。

创新驱动本质是人才驱动，打造一支高素质的职工队伍是支撑我们事业发展壮大的根基。我们要实施人才培养工程，打造人才辈出的天业。2017年，我们将推动全员培训和全员提升，将赋予年轻人更多的发展机会和成长空间，我们要建立更为灵活的人才管理机制，建立以创新质量、创新贡献、创新效率为导向的人才评价体系。我们还要实施绩效管理工程，打造正向激励的天业，实施党建强基工程，打造先进文化引领的天业。

2017年，我们还将抓好“一带一路”战略，推进兵团首家保税物流中心（B型）建设和中欧班列发运工作，努力打造师市中欧班列集结中心。我们将积极推进与乌鲁木齐铁路局、中铁集装箱公司的战略合作，发挥铁路国际联运优势，打通中亚、俄罗斯乃至欧洲国家的物流通道。我们要发挥石河子海关商检优势，实现便捷服务，用好补贴政策，聚集各方财力物力。

同时，我们将强化安全生产，奠定稳定发展的基础；强化绿色发展，打造环境优美的天业；强化品质建设，大力实施质量强企战略；加强管控结合，全面提升管理能力和水平。

汇聚磅礴力量，释放创新动能。朋友们！天业集团的可持续发展离不开您的关心和支持，我们期待与您携手并进、共同发展。新的起点，赋予我们新的使命；新的征程，需要我们新的作为。我们将不忘初心、努力拼搏、众志成城，将天业事业不断推向新高度，为维护新疆社会稳定和长治久安作出新的更大贡献！以优异的成绩向党的十九大献礼！





关于 我们

新疆天业（集团）有限公司概况

新疆天业（集团）有限公司组建于1996年7月，是新疆生产建设兵团第八师的大型国有企业。天业集团控股的新疆天业股份有限公司于1997年6月在上海交易所上市、新疆天业节水灌溉股份有限公司于2006年2月在香港成功上市。天业集团所属产业涉及塑料制品、节水器材、热电、化工、电石、水泥、矿业、建材、物流、食品、对外贸易、建筑、安装与房地产等多个领域。

天业集团发扬“团结、奉献、拼搏、创新”的企业精神，通过二十年的发展，形成了140万吨聚氯乙烯树脂、100万吨离子膜烧碱、245万吨电石、400万吨新型干法电石渣制水泥、180万千瓦热电、20万吨1,4-丁二醇、25万吨乙二醇和600万亩节水器材生产能力。拥有国家认定的企业技术中心、国家节水灌溉工程中心、博士后科研工作站和氯碱化工国家地方联合工程研究中心等国家级高水平研发平台。

天业集团产品——农用地膜、节水器材、PVC管材、聚氯乙烯树脂、烧碱获得新疆名牌产品称号；节水微灌标准体系标准项目获中国标准创新贡献奖；新疆天业研发的西部干旱地区节水技术及产品开发项目、节水滴灌技术创新工程项目、聚氯乙烯专用树脂系列产品的开发与产业化示范项目荣获国家科技进步二等奖。2014年，集团荣获首届“兵团质量奖”。公司承担的863计划重点项目——膜下滴灌水稻亩产已达836.9公斤。“天业灌溉系统”在国内外已累计推广近7000万亩，并成功走向世界15个国家。天业节水灌溉技术国际科技合作基地获国家级节水灌溉技术国际科技合作基地，膜下滴灌节水灌溉工程项目荣获第三届中国工业大奖表彰奖。





天业集团连续多年进入中国企业500强、中国制造业500强，是全国第一批循环经济试点企业、技术创新示范企业、循环经济教育示范基地和资源节约型、环境友好型企业创建试点企业，先后荣获全国国有企业“四好”领导班子先进集体、全国“五一劳动奖状”、全国循环经济工作先进单位、中国工业行业履行社会责任五星级企业、全国工业品牌培育示范企业、国家知识产权战略实施工作先进集体、制造业信息化科技工程应用示范企业、全国两化融合管理体系贯标试点企业、中国学习型组织优秀单位、国家技能人才培养突出贡献企业奖、全国专业技术人员先进集体、第二届中国质量奖提名奖、第四届中国工业大奖。



新疆天业（集团）有限公司组织结构图

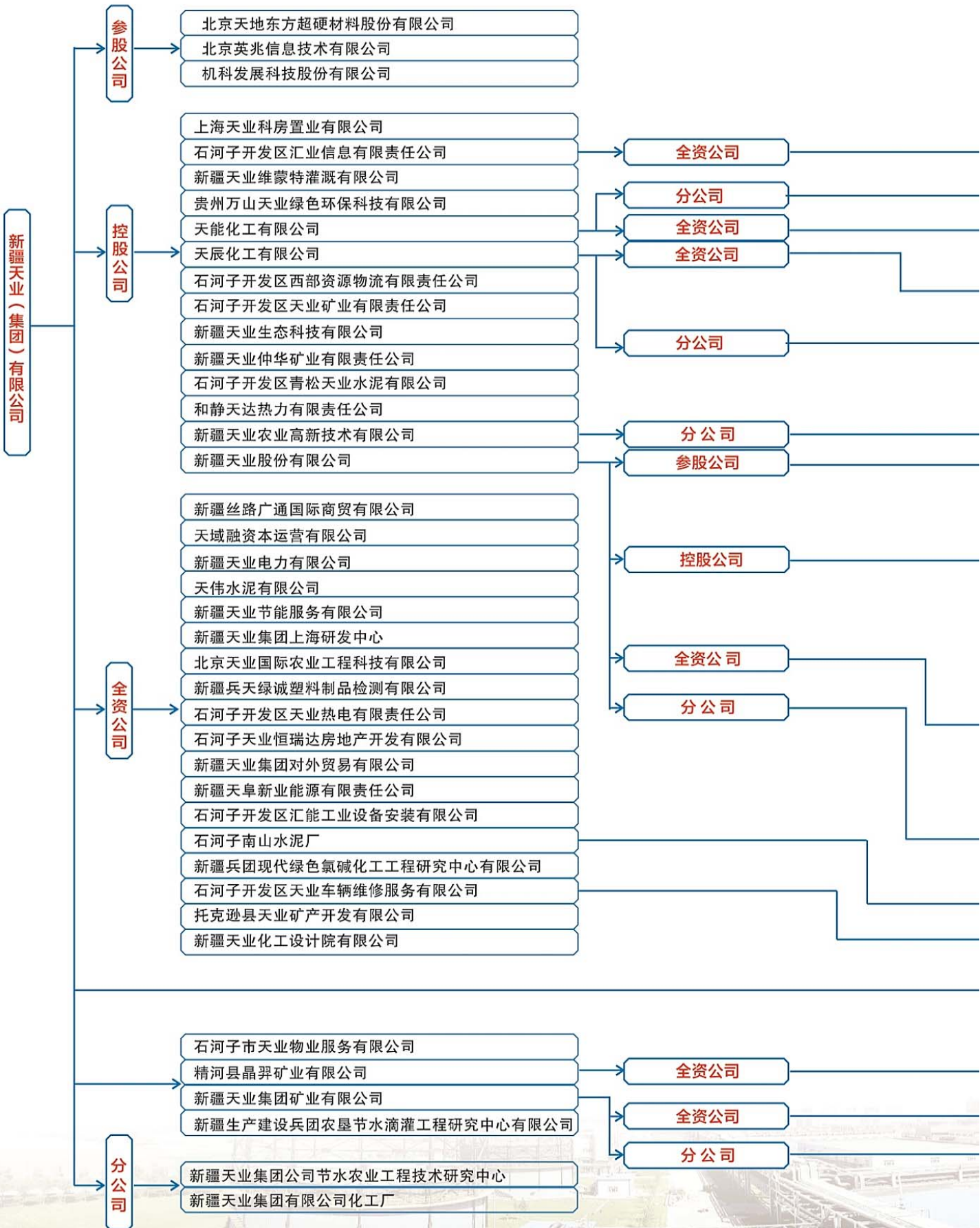

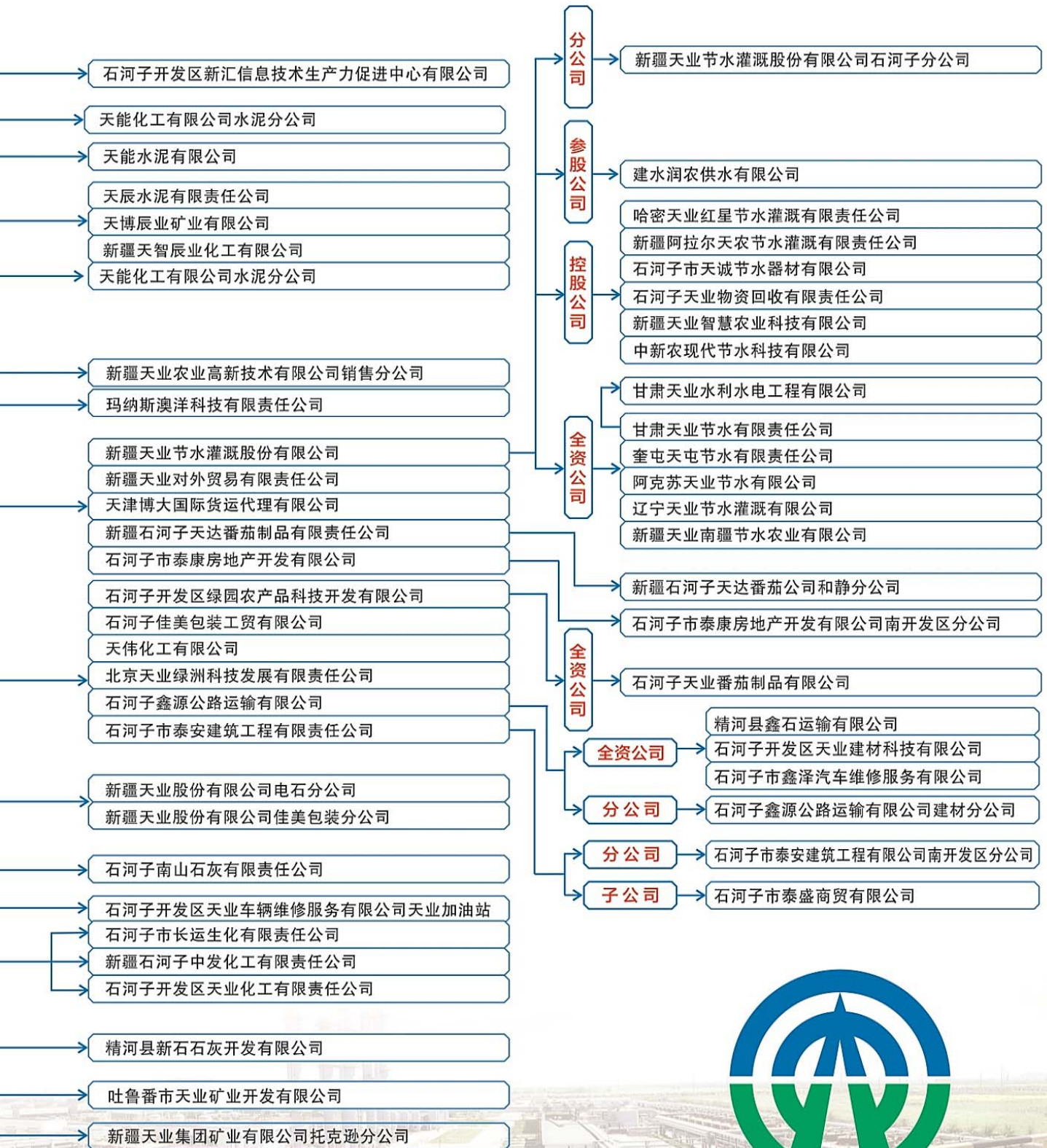



发展 | 历程

FAZHANLICHENG

翻开天业史册，其前身可追溯到1987年，是由一个濒临倒闭，负债560万元的石河子玻璃厂发展起来的。如今已是资产过百亿，连续多年进入中国企业500强的大型国有企业。

1987年

塑料制品总厂——天业集团的前身和摇篮。

1990年

只有286名职工的塑料制品总厂实现了总产值2000万元、年纯利润200万元、职均收入2870元的喜人业绩。

2016年

天业集团积极适应经济发展新常态，沉着应对市场经济中的不利因素，坚持稳中求进，贯彻新发展理念，加强供给侧结构性改革，实施创新驱动发展战略，全面推进全产业价值链优化升级提质增效。

2015年

天业集团以精益化管理提升管理绩效，落实创新驱动战略，推进供给侧结构性改革，全力打造“中国氯碱品牌”和“中国节水品牌”。

2014年

天业集团持续推动循环经济战略体系建设，建成了20万吨乙二醇、17万吨1,4-丁二醇项目、20万吨特种树脂项目。形成了传统煤化工和现代煤化工相互促进，共赢发展的新格局。

2010年

新疆天业120万吨联合化工项目全部建成投产，生产规模创下聚氯乙烯、烧碱、电石、电石渣水泥、塑料加工6项全国第一。



1996年

新疆天业塑化集团公司成立，当时新疆兵团首个氯碱项目启动，拉开了天业高速发展的序幕。



1997年

新疆天业股份有限公司正式成立，企业改制上市。

1997年5月23日发行股票全部完成，成为了新疆生产建设兵团工业第一股。



2001年

天业“生产农民用的起的节水器材”引起了全国关注，党和国家领导人亲临天业，对于天业集团节水事业发展给予了高度的评价，殷切希望天业把节水灌溉这件大事做好。

2006年

天业节水灌溉股份有限公司在香港联合交易所上市，成为新疆第一家在港发行H股的企业。

2005年

国家环保总局等6部委发布文件，在全国重点行业、重点领域、产业园区和部分省市组织推进循环经济试点工作，新疆天业成为全国42家循环经济试点企业之一，也成了新疆唯一一家试点企业。

2003年

天业化工园区20万吨聚氯乙烯项目投入建设，项目从开始建设到生产仅用了两年半的时间，一座新型的化工城拔地而起！掀开了天业集团发展循环经济的新篇章。





产业 | 介绍

CHANYEJIESHAO



矿业产业

以安全、环保、品质为基础。
合理开发资源，石灰年产能260万吨、
工业盐年产能32万吨、煤炭资源年产能60万吨。



热电产业

180万千瓦热电，坚持绿色生态、
低碳发展。清洁环保，高效运行。



电石产业

电石年产能245万吨，坚持绿色环
保大力推行自动化和智能化发展。



化工产业

聚氯乙烯树脂年产能140万吨、离子膜烧碱年产能100
万吨、1,4-丁二醇年产能20万吨、乙二醇年产能25万
吨、特种树脂年产能20万吨。通过精益化管理实现产业
提质增效。连续多年被中国石油和化学联合会评为能效
领跑者标杆企业。



水泥产业

水泥年产能400万吨，突破行业技术瓶颈，
清洁生产、重塑成本。实现废渣综合利用。



建筑安装产业

2004获国家优质工程“鲁班奖”，并多次荣获师市兵团“明珠杯”“昆仑杯”大奖，施工质量合格率达100%，施工现场安全达标率100%。



塑料节水产业

节水器材年产能600万亩、型材年产能1万吨、建筑模板年产能1500吨、地膜年产能1.5万吨。大力推进膜下滴灌节水灌溉技术，引领国内节水灌溉行业发展。



物流产业

依托“一带一路”发展战略地域优势，创新营销模式，构建铁路、公路、航空互动交融的铁路空物流港的发展模式。



食品产业

番茄酱日产能6500吨、纯绿色食品，远销俄罗斯、南非等国。



新疆天业(集团)有限公司
XINJIANG TIANYE(GROUP)CO., LTD.

企业 | 荣誉 QIYERONGYU



授予: 新疆天业(集团)有限公司
中国工业大奖
中国工业经济联合会
二〇一六年十二月
编号: 41601010



- 1、2016年2月 荣获第二届中国质量奖提名奖
- 2、2016年6月 荣获中国化工企业500强
- 3、2016年6月 荣获全国“以塑代木”产业最具影响力原料助剂供应商
- 4、2016年6月 荣获智能制造试点示范单位
- 5、2016年7月 荣获2015年度能效领跑者标杆企业
- 6、2016年7月 荣获“十二五”全国石油和化工行业节能先进单位
- 7、2016年8月 荣获中国制造业500强
- 8、2016年9月 荣获全国质量管理小组活动优秀企业
- 9、2016年11月 荣获中国石化和化工行业质量标杆奖
- 10、2016年12月 荣获中国工业大奖



发展 | 战略 FAZHANZHANLUE

坚持围绕以科技创新为核心的全面创新
打造和提升企业核心竞争力

实施“四大工程”



实施科技
创新工程



实施人才
培养工程



实施绩效
管理工程



实施党建
强基工程

把握“五条主线”



公司可持续发展战略内涵

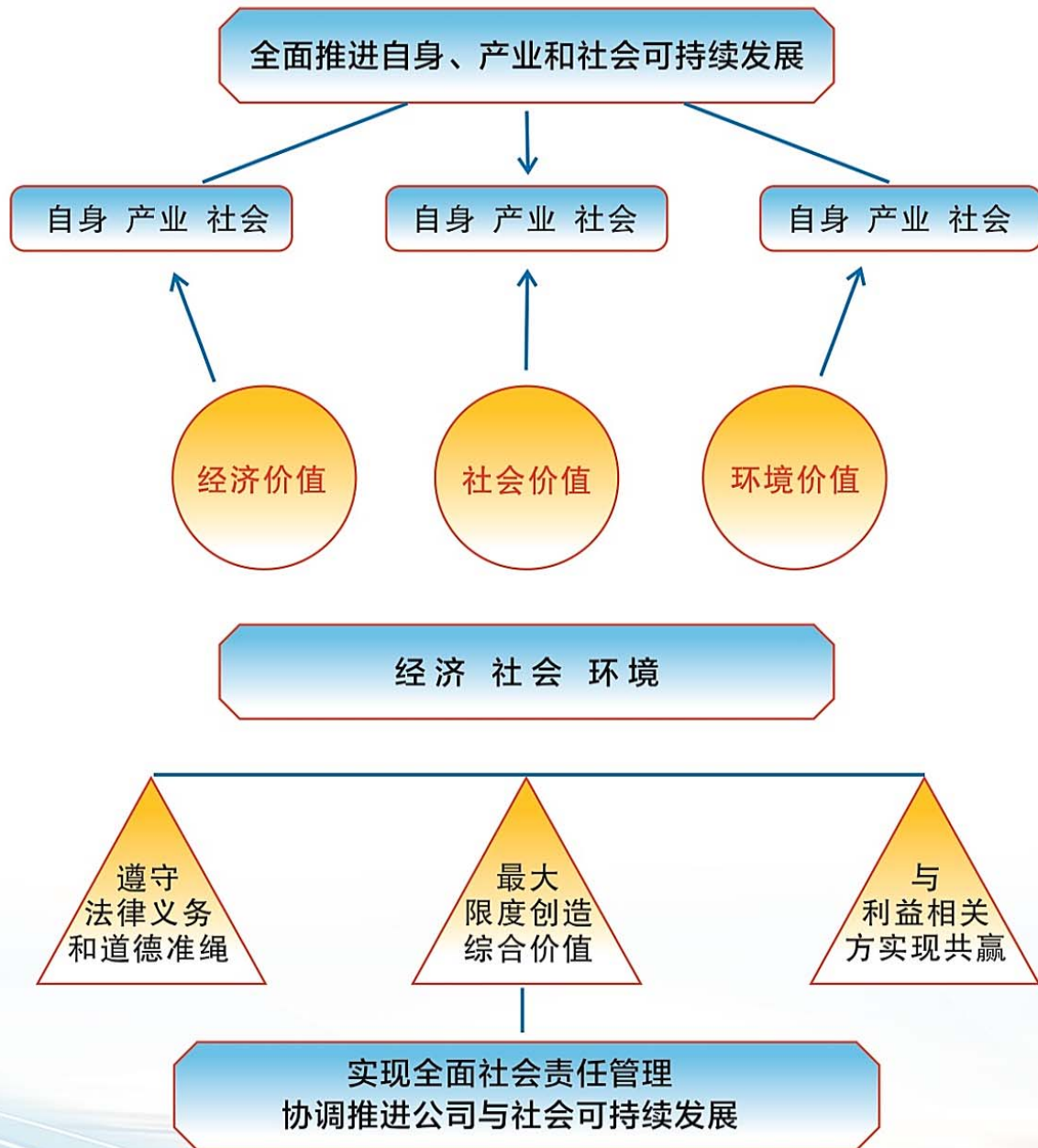

可持续发展，既满足当代人需求又不危及后代人满足其需要的能力的发展



企业 | 治理 QIYEAZHILI

企业精神

团结 奉献 拼搏 创新

企业价值观

履行社会责任 追求卓越绩效
关注员工成长 建设和谐社会

企业行为准则

- 安全铸根
- 环保铸本
- 品质铸基
- 诚信铸心
- 创新铸魂



发展理念

坚持创新驱动
坚持多元化
循环经济发展模式

管理理念

发展天业 从安全做起
美丽天业 从环保做起
百年天业 从品质做起
和谐天业 从文明做起

营销理念

用质量与
品牌打造信誉
用服务与
真诚获取双赢

质量理念

全面管理
全员参与
全程控制
争创品牌

用人理念

发挥员工
创新潜能
构建全面
发展平台
能者上 平者让 庸者下

激励理念

激励先进
奖励创新
奖励贡献



● 企业目标

天业集团运用数字化、智能化、标准化，以“增品种、提品质、创品牌”为核心，以品牌战略、市场战略为指导，用卓越品质保证天业品牌价值，用特种化、差异化提升市场竞争力，用差异化的产品满足市场和客户需求，提升品牌要素的生产率，助推企业供给侧结构性改革，打造极具国际竞争力的“中国氯碱品牌”和“中国节水品牌”。

全体天业人以“成就美丽家园，打造百年天业”的愿景目标，坚定信心、攻坚克难，凝心聚力、创新求变、精准发力，推动实现环境优美、技术领先、效益优良、员工幸福、美丽的“百年天业梦”。



奋起再次创业 打造千亿天业



● 法人治理

天业集团公司董事会根据国家有关法律、行政法规和当地政府的有关规定，对公司经营活动重大事项进行审议决策。董事会由11名董事组成。

公司监事会根据国家有关法律、行政法规和地方政府有关规定，对董事会及其成员和经理等公司管理人员行使监督职能，确保国有资产及其权益不受侵犯。监事会由5名监事组成，其中职工监事2名。

总经理在董事会领导下主持公司的经营管理工作，组织实施董事会的决议和决定，制定公司内部管理机构设置方案、基本管理制度、具体规章，全面负责公司的日常行政、业务和经营管理工作。



依法决策 依法经营 依法管理

● 党风廉政

天业集团落实党风廉政建设责任制，通过企业的规章制度及行为规范转化为企业的执行力。以激发全体员工积极进取为目标，把反腐倡廉和廉洁文化建设融入企业价值理念的培育，进而转化为企业的凝聚力。教育广大职工树立社会主义价值体系，弘扬清正廉洁的企业文化。

集团公司党委建立了以“党委统一领导，纪委组织协调、相关部门密切配合，广大干部群众积极参与”的反腐倡廉长效机制。

——建立了风险防控机制。从源头上预防和控制腐败，减少腐败滋生的土壤条件，贯彻落实中央有关党风廉政建设和反腐败工作要求，强化对权力运行的内部制约和监督。

——采取多种的反腐教育形式。积极开展形式多样、开展党风廉政形势教育、思想道德教育、党规党纪教育、廉洁自律、廉洁从业教育和弘扬清正廉洁的企业文化。

——加大案件查处与案后教育。公司党委坚持惩治腐败，重拳出击。同时，剖析典型案例，提出整改建议，完善规章制度，堵塞了管理漏洞，充分发挥了以案补漏的治本功能。

——加强对经济活动过程的检查监督。发挥监督职能，积极参与各项生产经营管理活动，通过上级对下级监督；下级监督上级；自我监督；群众监督；舆论监督；项目监督。实现全方位立体式监督，塑造了诚信、公正、廉洁的企业形象。



利益 | 相关方 LIYIXIANGGUANFANG

利益相关方	沟通渠道及方式	我们的回应
国资委	重大事项审批或报备 信息披露 信息报送 定期工作总结	遵守法律法规 积极沟通,重大事项报批 按时披露公司信息 优势资源转换战略,实现科学跨越发展 构建“两型”,“两化”,“技术创新” “循环经济教育示范”企业
其他政府部门	参加相关会议 定期工作总结 参与制定相关行业标准	遵守法律法规 积极与各级政府部门联系沟通
员工	职工代表大会 各项制度公开	加强各级人才队伍建设 让员工参与企业民主管理 丰富职工精神文化生活 让企业发展成果惠及每一个职工
同业者	研讨会 参观学习	技术共享 促行业健康发展
社会组织	协会 行业协会	参与行业相关标准制定
供应商	合作协议 招投标	公开公平 透明采购
客户	合作协议 产品和服务	提供产品和服务 根据客户需求研发新产品
社区	公益活动 社区参与 慈善服务	带动地方就业和地方经济发展 建立天业希望小学 开展慈善募捐 参与各项公益活动



责任 | 规划 ZERENGUIHUA

社会责任管理模式

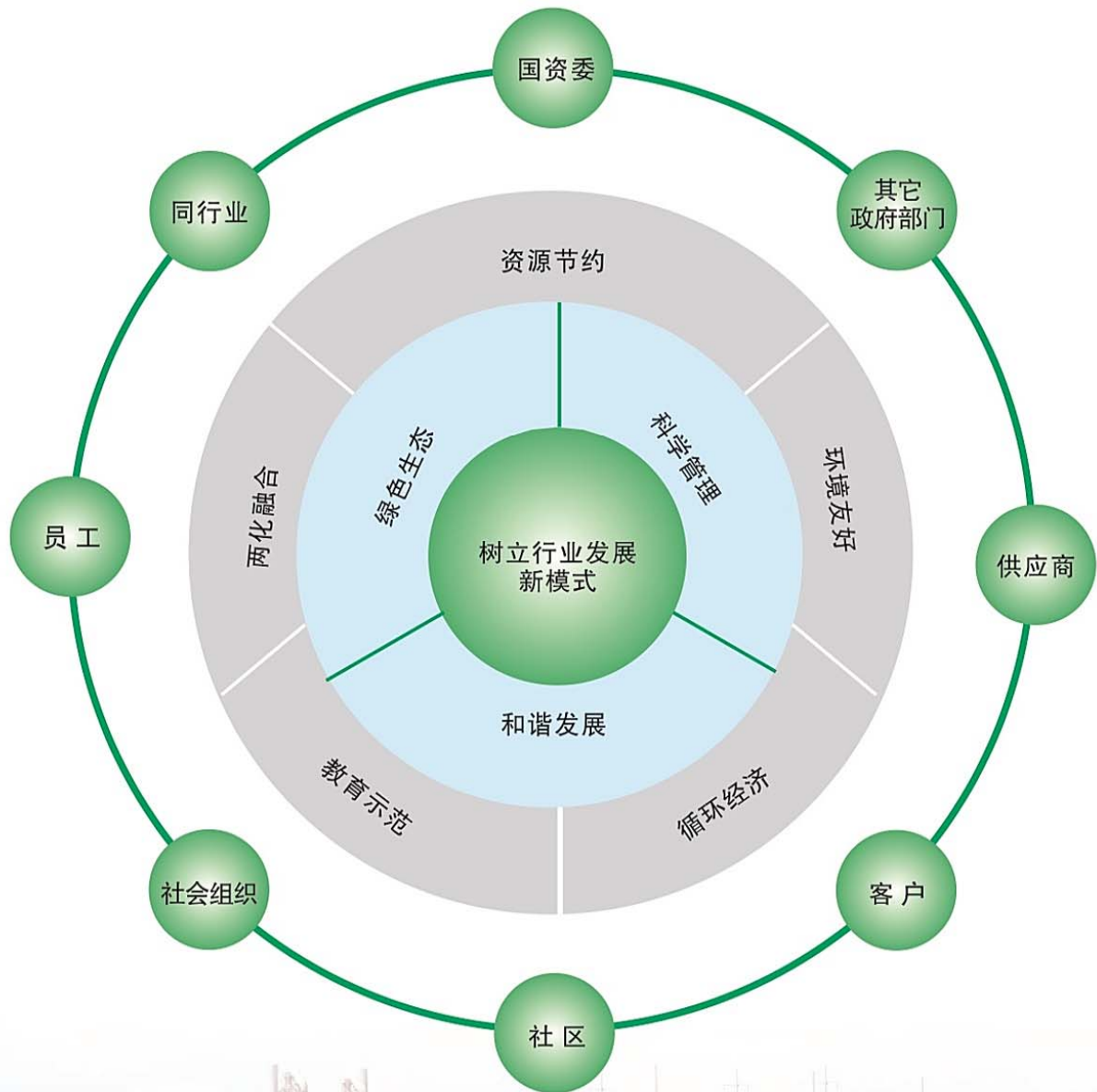



社会责任理念：绿色生态、科学管理、和谐发展

绿色生态：

以发展绿色化工和节水农业为目标，构筑循环经济产业链发展模式，实现工农和谐发展，为履行社会责任奠定良好的基础。

科学管理：

与时俱进，根据新疆特殊的资源和政策优势，科学规划管理，是履行社会责任的重要方式。

和谐发展：

推动循环发展、绿色发展、低碳发展，实现发展与资源环境、社会进步的和谐统一是履行社会责任的愿望和目标。

社会责任推进方式

国家循环经济先进单位

以循环经济实现优势资源转化，达到经济发展、生态文明的和谐共赢，优化管理模式，调整产品结构，引导企业清洁发展。

全国第一批资源综合利用“双百工程”骨干企业

坚持循环经济和节能减排发展理念，把科技创新技术应用于资源利用中，提高企业整体水平，带动行业健康发展。

国家技术创新示范企业

加大自主创新力度，加强产学研交流合作，加快科技成果转化进度，加强知识产权管理，提高企业核心竞争能力。

国家循环经济教育示范基地

注重发挥国家循环经济试点企业的社会责任意识，不断完善、树立榜样，通过加强循环经济的宣传教育，为推动我国循环经济的发展做出应有的贡献。



社会责任管理体系

天业集团成立社会责任领导小组，对集团公司的企业文化、安全、环境、员工保护、利益相关方和社会公益事业等方面进行系统的部署和实施，在完成社会责任管理体系的同时，集团公司建立完善责任管理机制，制定涵盖人力资源、财务、信息、技术创新等方面的社会保障策略，增强责任管理的稳定性和长效性。

组织体系结构图

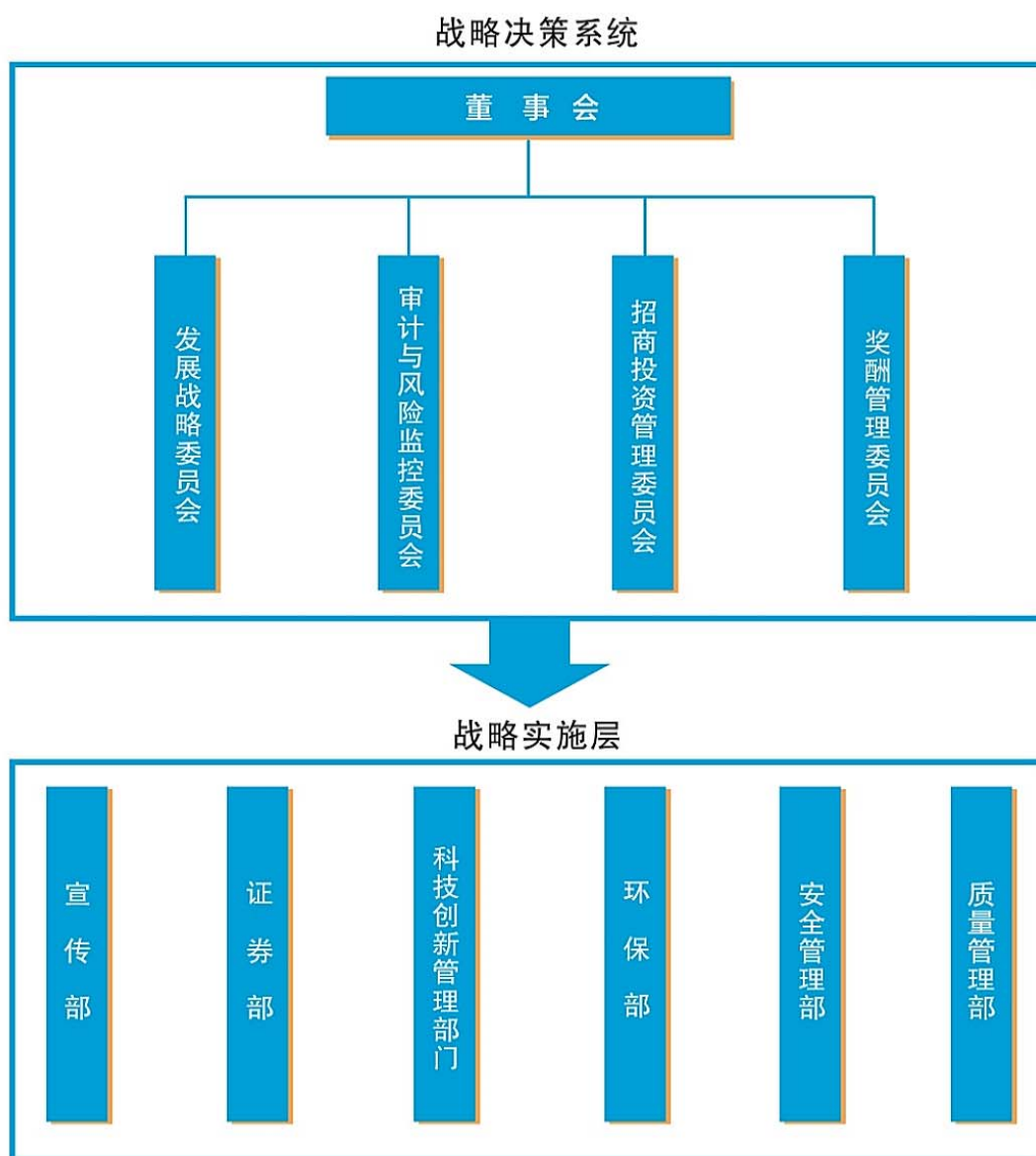



责任融入战略和部署流程图

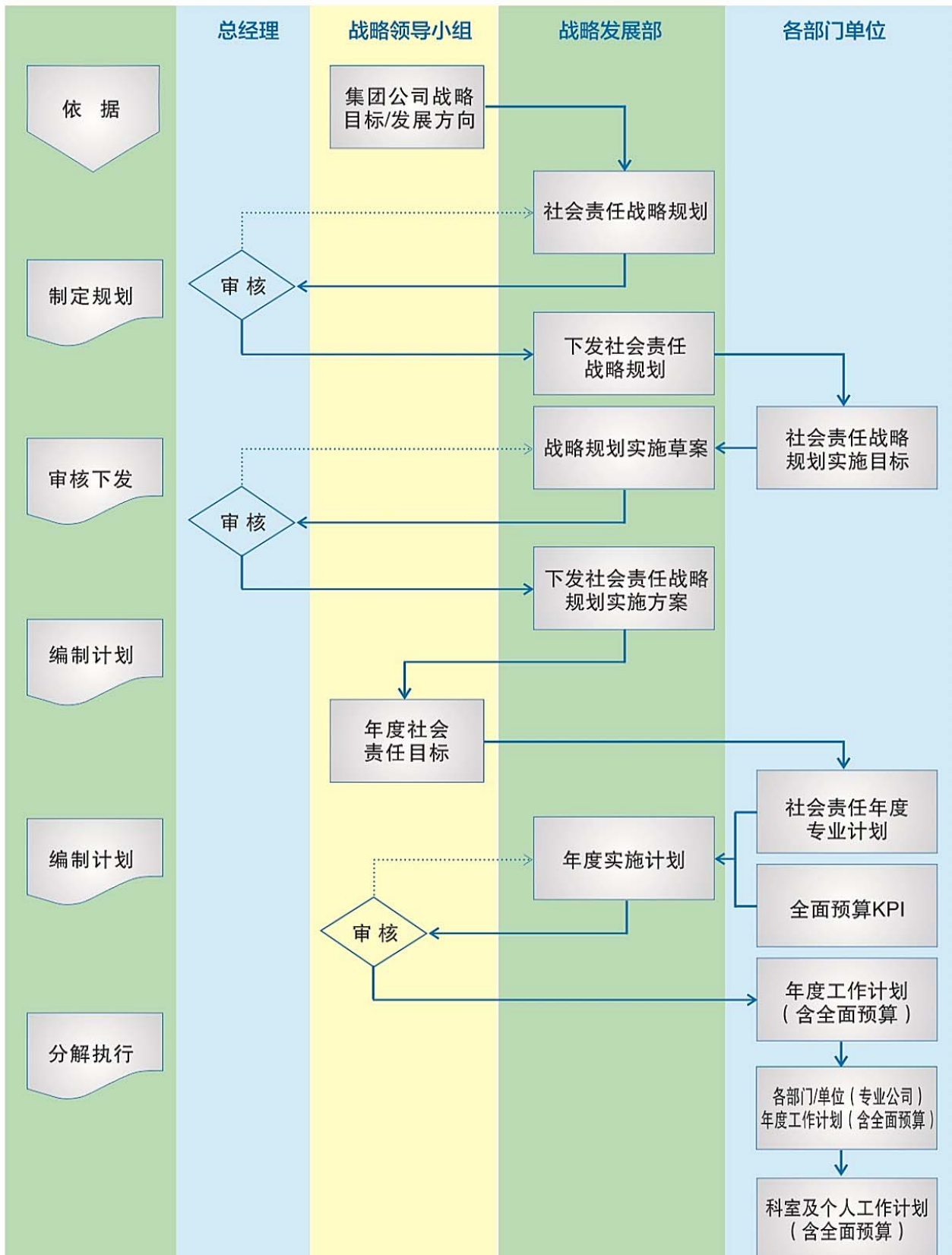

责任管理规划

导入阶段

- 初步建立社会责任管理模式，将企业社会责任战略有效整合到企业运营的各个环节。
- 发挥企业社会责任战略协同效应，提升运营水平和竞争力。
- 灌输社会责任意识，开展相应培训。
- 明确企业社会责任价值观。
- 集中开展企业社会责任宣传普及活动。

巩固阶段(2011-2012)

- 明确企业社会责任体系，集团公司连续两年编制《企业社会责任报告》并发布。
- 改进工作机制，编制完成企业社会责任工作体系并发布。
- 定期评估社会责任工作，提出意见进行改进。

协同阶段(2014-2016)

- 在社会责任报告基础上连续三年发布企业可持续发展报告，实现企业可持续发展。
- 定期评估社会责任工作，使社会责任融入企业发展战略。

2016年社会责任管理推进工作

年度初期

- 企业社会责任领导小组按社会责任战略明确本年度社会责任工作目标，下达社会责任年度工作计划。
- 集团公司及所属各单位执行年度工作计划。

年度中期

- 按计划与利益相关方沟通，落实社会责任工作。
- 企业社会责任信息发布部门发布社会责任信息，开展社会责任研究。
- 社会责任领导小组定期听取汇报，调整重大事项。

年度末期

- 集团公司及所属各单位总结社会责任相关工作，汇总重要问题和事项。
- 社会责任信息发布部门整合统计公司社会责任相关数据。
- 社会责任领导小组审议，反馈社会责任实施情况。



新疆天业(集团)有限公司
XINJIANG TIANYE(GROUP)CO., LTD.

经济 | 责任 JINGJIZEREN



经济运行 平稳提升

经济总量指标稳定增长
产品销量历年新高

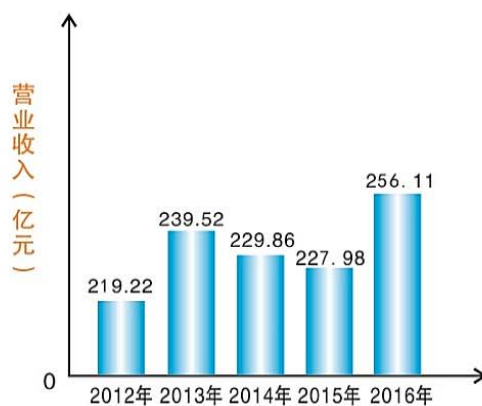
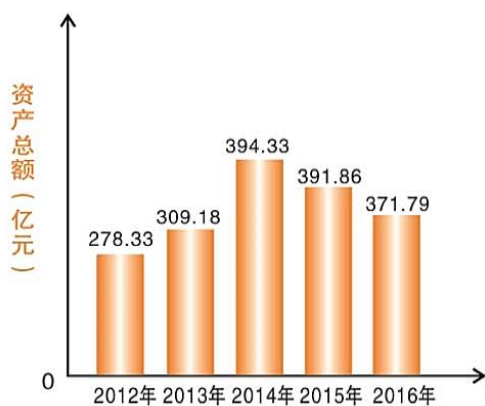

链接:

2017年1月21日,天业集团召开2016年度工作总结表彰暨2017年工作部署、首季开门红动员大会。天业集团党委书记、董事长宋晓玲在大会上作了题为《汇聚磅礴力量 释放创新动能 为打造具有核心竞争力的百年天业努力奋斗》报告。全面回顾总结了天业集团“十三五”开局第一年的主要经济发展工作,部署了2017年的发展目标任务,特别是对经营工作、目标任务进行了重点安排。会议动员集团各单位和全体干部职工不忘初心、努力拼搏,众志成城,将天业事业不断推向新高度,以优异的成绩向党的十九大献礼!





创新驱动 转型升级

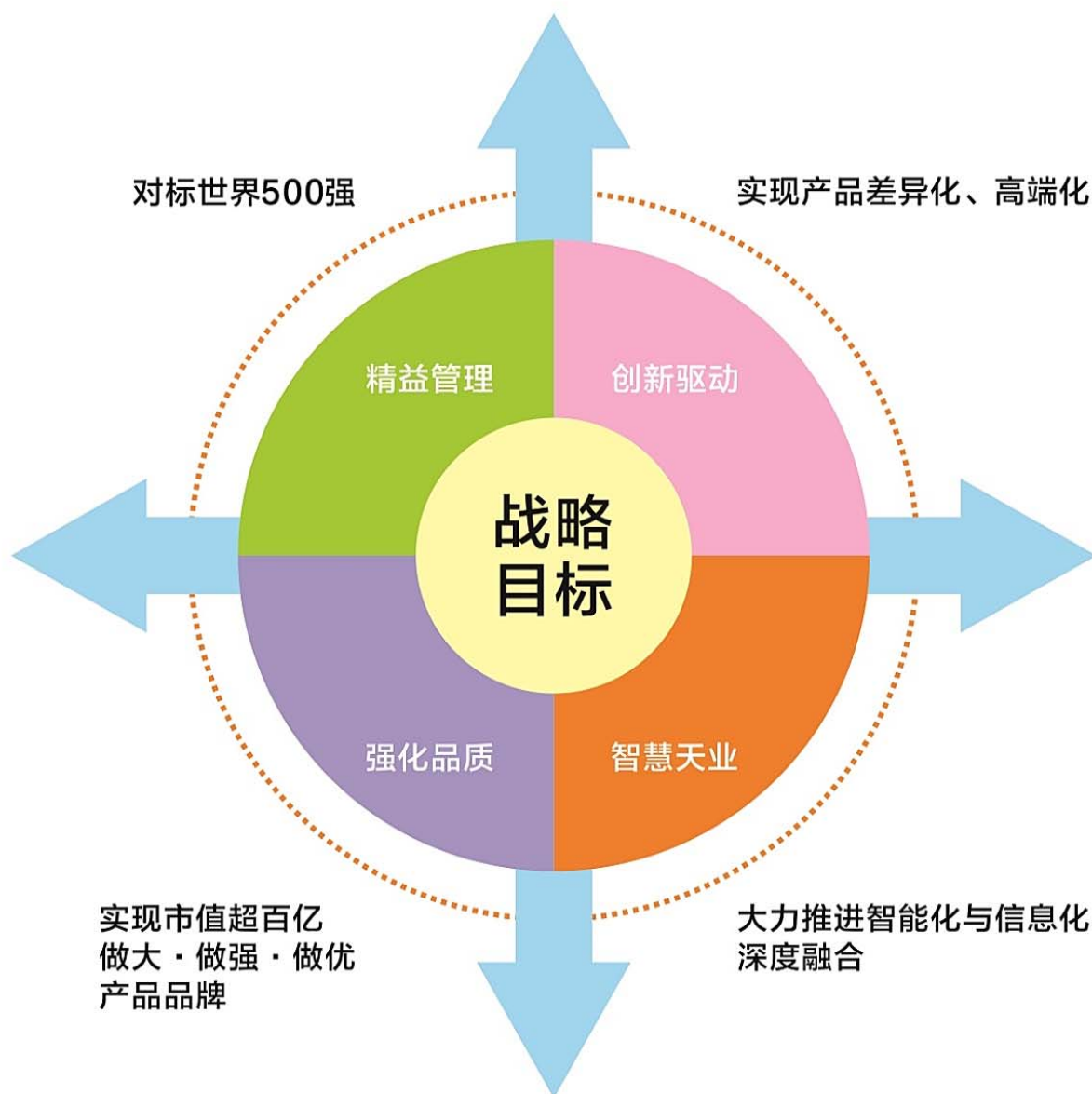

链接:

2016年全年成功申报各级各类科技项目58项, 申请专利81项, 授权专利47项, 争取科技奖励5项, 2个项目入选2016年国家重点研发计划。无汞触媒进入工业性试验阶段, 化学反应过程等离子体应用技术工程实验室获批国家地方联合工程实验室, 聚氯乙烯产品入选国家工信部制造业单项冠军培育企业名单。天业集团两化融合体系贯标通过专家评审、氯碱智能工厂被列入国家智能制造试点示范企业。



精细管理 降本增效

2016年全年实现了劳动生产率提高10%的目标，全要素全产业链降低成本4亿元。强化库存物资管理和采购管理，主要原料价格平均下浮40元/吨，库存物资下降35%。加强财务管理，优化调整资本结构，完成116.1亿元融资目标，健全和完善税收管控体系，争取各项税收优惠政策，实现研发费用加计扣除2960万元，完成审计工作27项。节省电力成本1.09亿元，外销废渣50.31万吨，实现销售收入3837万元。实现物流降本增收1.14亿元，自主研发高抗堵滴灌带等新产品实现销售收入2100万元。





循环经济 深度融合

天业集团立足新疆优势资源，通过技术创新实现产业链的延伸，形成了国内第一套煤—电—电石—聚氯乙烯—电石渣水泥循环经济产业链，进一步发展下游塑料节水器材产业和高效农业，形成了特色鲜明、工农和谐发展的产业链大循环，成为区域绿洲经济发展的支柱。通过自主创新进一步延伸循环经济产业链，建成了国内首套电石炉气深度净化制乙二醇及1,4-丁二醇装置及20万吨糊树脂项目，树立了高浓度一氧化碳尾气生产高值化学品的成功典范。

工农业深度融合循环经济新模式

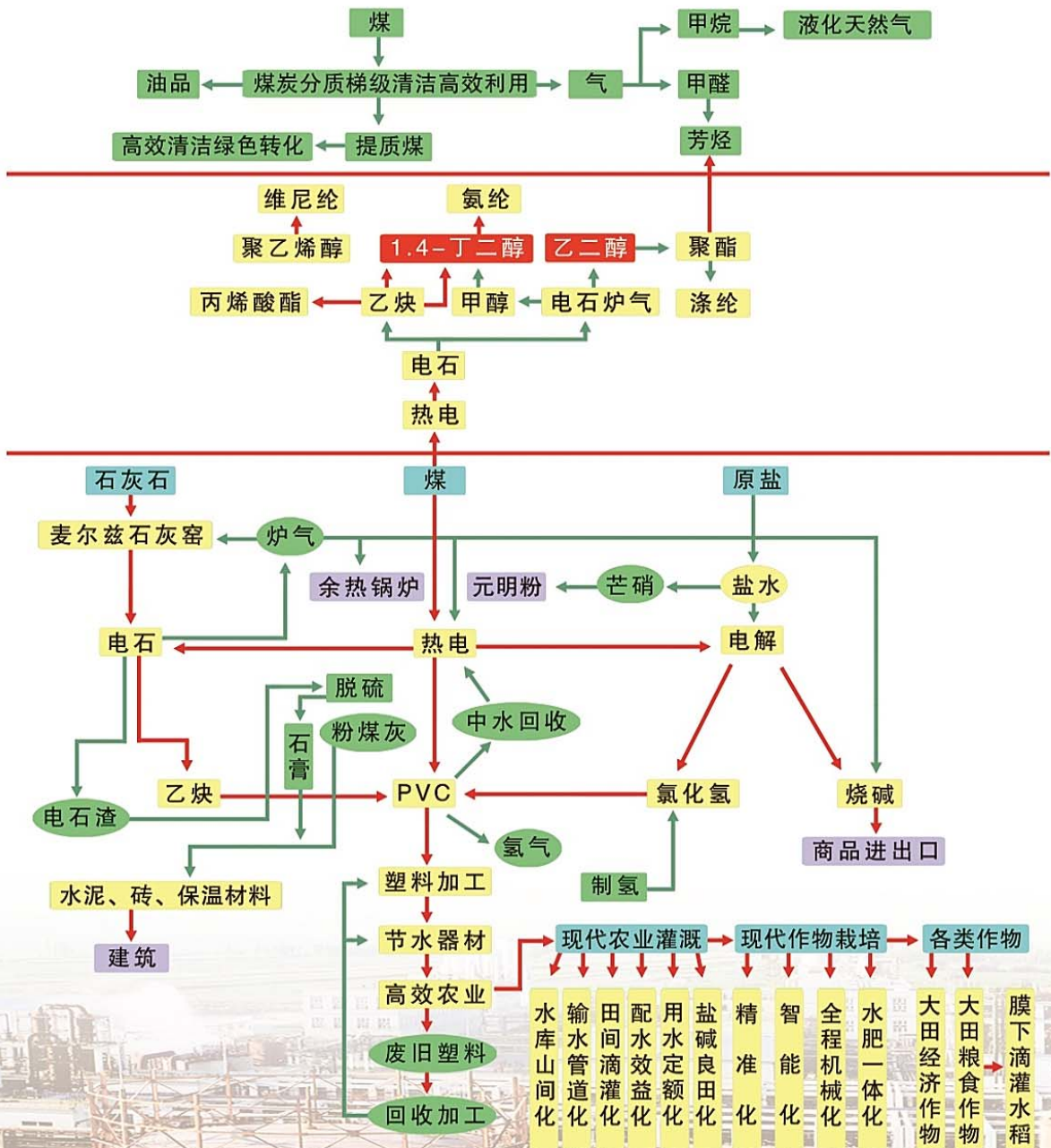

数据融合 智能物流

2016年，天业集团创新营销模式，实现传统销售模式向互联网销售模式的转变，细分目标市场，实现精准营销，内、外贸完成聚氯乙烯树脂（含糊树脂及特种树脂）销售129.6万吨，同比增长13.45%，片粒碱66.1万吨，完成液碱销售11.2万吨，同比增长55.6%，乙二醇19.5万吨，同比增长115.3%，1,4-丁二醇9.7万吨，其中，外贸实现PVC销售29.55万吨，同比增长78.9%，实现烧碱销售18.92万吨，同比增长278.3%，实现了内、外贸销售量逆势增长。

链接：

2016年11月25日，天业集团抓住国家“一带一路”战略机遇，新疆石河子天业站至中亚首列集拼班列首发，该专列班列共40车，集拼社会货物与新疆天业自产品，共发运货物约2200吨。



线上线下 提升外贸

新疆天业外贸坚持国际化视野，以新疆丝绸之路核心区建设为契机，搭建天业商城电商平台，将商业渠道、产业渠道、行业大数据通过云共享、云计算、云分析进行联接，实现线上线下销售的深度融合，为客户提供一站式智能化服务，构建联接全球的天业云中心。利用天业云中心开展国际工业品交易、国际化物流服务、金融服务、资讯服务、技术服务、售后追踪等服务，构建相关工业品领域全产业链生态圈，打造全国氯碱行业的云生态。



● 天业集团主要产品营销网络图

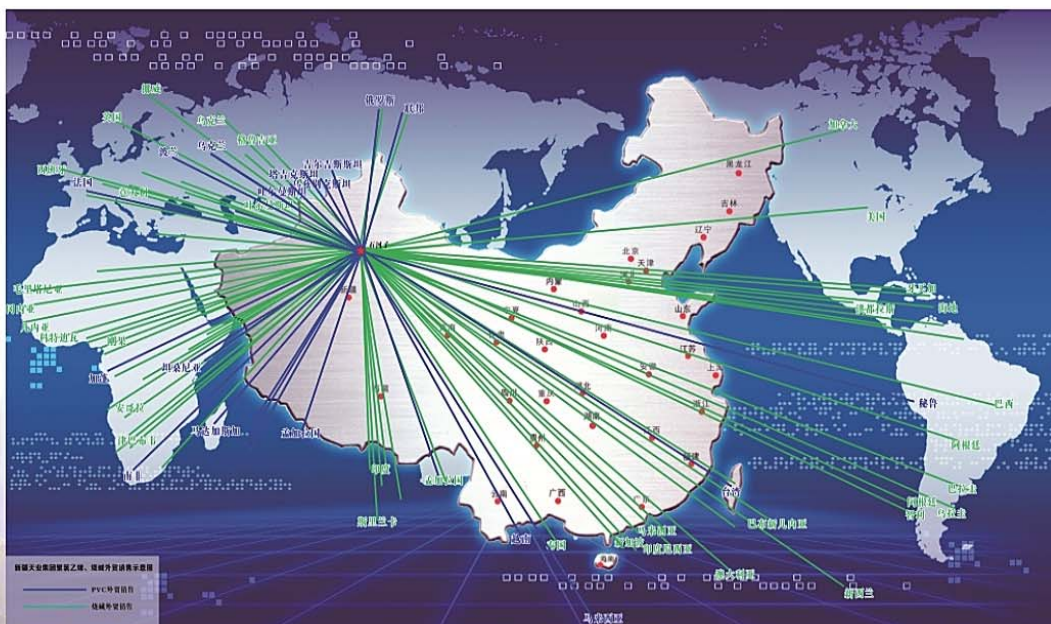

● 天业集团PVC烧碱销售网络图

智能制造 提升效能

新疆天业大力推进信息化与工业化深度融合，按照集团“十三五”信息化规划实施路线图，重点推进企业云计算和大数据平台建设，不断挖掘自动化控制潜能，提高装置智能化运行水平。科学推进智能工厂的建设，运用智能手段和智能系统等新兴技术，从操作智能、运营智能、商业智能三个层次，达到生产设备网络化、生产数据可视化、生产文档无纸化、生产过程透明化，做到纵向、横向和端到端的集成，构建高效、节能、绿色、环保、舒适的基于工业大数据和“互联网”的智能工厂。

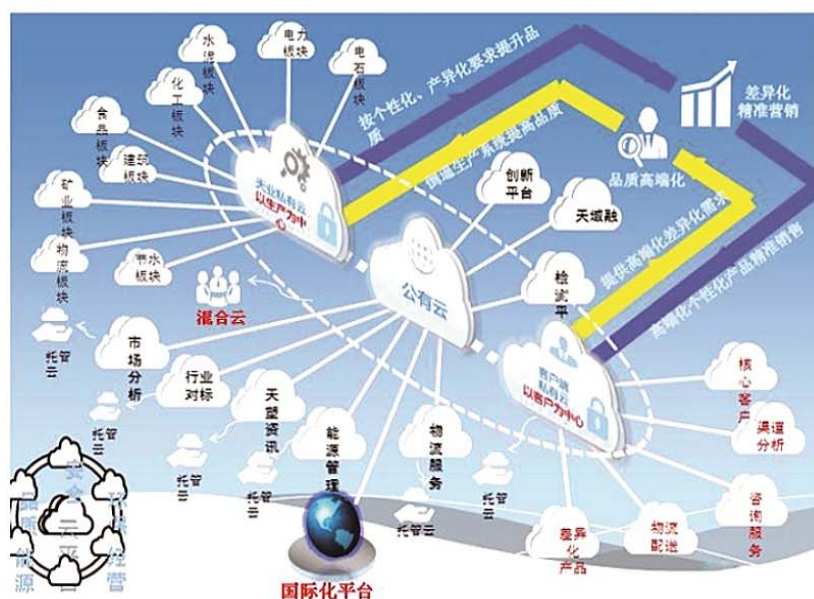

● 天业集团云平台架构图



● 天业集团特种树脂产品下线车间机械手



新疆天业(集团)有限公司
XINJIANG TIANYE(GROUP)CO., LTD.

创新 | 责任 CHUANGXINZEREN



科技创新是解决发展问题的金钥匙。创新成就企业核心竞争力，天业集团全面推进实施创新驱动发展战略，构建以技术创新为核心的全面创新体系和“产、学、研、用”相结合的科技成果转化体系，主动调整、优化存量、做优增量，持续保持了全国氯碱行业的领跑者和方向标地位。

科技创新 ●

创新成就了天业的辉煌，是创新始终让企业站在产业发展的制高点，不断创造出企业发展的新生态。新疆天业通过自主创新实现了中国农民用得起的节水器材，带动了节水产业大发展；新疆天业发扬敢为人先的创新精神，突破行业发展的重大技术瓶颈，打造了工农业深度融合的循环经济产业链，成为了国内循环经济模式的典范。创新是打造“百年天业”的根基。

科技创新战略

形成一批支撑企业未来发展的核心团队、核心技术和核心成果，提升企业核心竞争力，使企业占据行业未来发展的主动，推动企业发展壮大。

科技创新规划

整合科技资源

整合现有科技资源，完善协同创新能力，进一步拓展节水、化工、材料和环境等领域的研究。

推进项目建设

通过集成创新、成果转化形成协同高效的创新格局，推动创新工程建设。

升级循环经济产业优势

依托循环经济产业链，继续推进煤—电—化一体化，不断向上下游延伸，突出规模化、效益化发展模式，深入推进企业集约型增长。



● 创新平台

2016年,天业集团在原有国家节水灌溉工程技术中心、兵团催化工程中心、兵团聚合工程中心等创新平台的基础上,新增化学反应过程等离子体应用技术国家地方联合工程实验室、聚氯乙烯树脂产品质量控制和技术评价实验室两个高水平创新平台。通过增设创新平台载体,更加充分地发挥天业集团规模经济优势,促进天业集团以战略发展为导向,按照产业规划发展引进科技项目,积极培育高新技术企业、知识产权优势企业,从而促进企业创新体系建设,激发科研人员创新潜能,提高企业自主创新内生动力。



链接:

2016年8月24日,由中国氯碱工业协会主办,新疆天业(集团)有限公司协办的“2016年全国聚氯乙烯行业技术年会暨‘天业杯’优秀论文交流会”在新疆石河子隆重召开。全国聚氯乙烯行业技术年会是国内聚氯乙烯行业专家与企业精英代表的技术峰会,以国内领先聚氯乙烯技术的开放共享,吸引大批行业技术专家及技术精英分享技术盛宴。



2016年9月18日,新疆天业集团举办智能天业云平台发布会暨首届“创新领跑 智能转型”智能化大赛启动仪式。天业将以信息安全体系为保障,建立云数据中心,对集团管理数据、生产数据进行集中集成。通过“填平补齐、完善提升,同步推进、协同发展,数字转型、智能天业”等步骤,逐步实现大规模产品定制,差异化生产;提高全要素劳动生产率,实现管理更高效;建成行业竞争力强,经济效益好的智能天业。



2016年11月23日,由新疆天业(集团)有限公司主办的“新疆天业集团第四届煤化工论坛暨‘十三五’发展规划研讨会”在天业集团成功召开。天业集团坚持创新发展战略,按照“循环化、可持续化”的发展思路,形成了完善的循环经济产业链,建立起了以环境工程技术、废物资源化技术、清洁生产技术和节水滴灌技术等“绿色技术”体系,打造了工农业深度融合的循环经济发展新模式。





● 创新人才

创新驱动本质是人才驱动，企业发展中遇到的各类问题，归根结底还是人的问题。打造一支高素质的职工队伍是支撑企业发展壮大的根基。2016年天业集团加大实施人才培养工程的力度，加大体制、机制创新力度，结合国家相关政策，主动作为，短期激励与中长期激励相结合，从根本上激发人才潜能，增强企业活力。天业集团在过去20年的发展过程中，凝聚和培养了一批优秀的科技工作者和创新团队，承担完成了10余项国家级科技重大项目，企业以国家项目为平台，探索创新体系，形成了以企业为主题的“产学研”创新联盟。当前拥有博士、硕士研究生86人，本科、专科生7729人，专业技术人员2523人，其中高技能人才比例为14.72%。

链接：

2016年8月8日，新疆天业集团汇业公司“外贸云平台”项目荣获第五届中国创新创业大赛（兵团赛区）暨火炬杯第二届兵团创新创业大赛和“互联网+”大学生创新创业大赛成长企业组决赛二等奖。通过“创新创业”大赛平台，激发了员工的创造力，团队成员自发解决技术难题的热情明显提升。同时，创新团队以国家项目和“创新创业”大赛平台为依托，进行系统的部署和项目运作，吸引更多水平的人才和团队共同攻关技术难题，整合更多的社会资源共同推动国家项目的实施，逐步培育企业创新团队成为“双创”工作的主体。



● 创新工程

创新是推动企业发展的动力，创新始终让企业站在产业发展的制高点，不断创造出企业发展的新生态。天业自主创新实践了中国农民用得起的节水器材，带动了节水产业大发展；突破行业发展的重大技术瓶颈，打造了工农业深度融合的循环经济产业链，成为了国内循环经济模式的典范。2016年，天业集团加强各产业及基层单位创新主体的创新能力，形成协同高效的创新格局，启动一批科技创新专项工程，进一步为推动企业发展壮大奠定坚实的基础。



链接：

2016年，天业集团重点开发电石炉自动化智能化技术，实现电石生产流程标准化、操作控制智能化、过程管理精细化。





● 创新成果

建成千吨级氯化高聚物装置

天业集团于2010年正式组建氯化高聚物研发团队，先后与清华大学、北京化工大学等国内一流大学建立了“产学研用”合作关系，将开发具有核心自主知识产权的清洁、高效氯化技术作为主攻方向，历经实验室基础研究、中试试验研究、工业性试验等多个不同阶段，目前采用自主工艺技术、自主设计建成的千吨级工业化示范装置已成功投运。



无汞触媒中试装置投入运行



作为聚氯乙烯行业汞污染防治工作的先行者和联盟牵头单位，天业集团始终坚持循环经济和科技创新发展理念，将研发汞污染防治技术作为企业科研创新工作的重点关键板块，经过十余年的时间相继成功开发出低固汞催化剂、高效脱汞器、含汞废水深度处置及废触媒绿色高效回收等汞减排成套技术，在无汞催化技术方面取得重大突破，产业化应用前景良好。

创新成果 ●

突破新产品技术瓶颈



天业集团针对新疆土地盐碱程度高的问题，不断对盐碱地治理进行探索，摸索出大水压碱、种稻洗盐、明沟排碱、换土排盐、深松爆破等治理技术，但不同程度地遇到治理成本高、水资源缺乏、土地利用率低等问题，致使土壤返盐程度加剧，部分土地次生盐渍化严重，出现耕地撂荒现象。天业技术团队攻克重重技术难题，成功研发出暗管排盐用改性PVC波纹管。暗管排盐技术根据“盐随水来、盐随水走”的水盐运动规律，通过土壤盐水淋洗技术、土壤改良与快速熟化和农业耕作措施的综合利用，使土壤盐分充分溶解、渗入地下水体，最后通过管道排走，达到土壤含盐量降低目的。具有节省土地、节约水资源、对改良土壤、提高土地利用率，快速提高耕地质量、提升耕地集约化水平、促进农田生态环境改善、建设绿色家园意义重大。天业暗管排盐用新产品的成功研发填补了新疆同行业空白，为盐碱地规模化治理开创新局面。

打造智慧生态农业

天业集团节水农业全力推动信息化建设，打造智慧生态农业。在生态大棚水肥一体机、大田自动化滴管撬、大棚卷帘智能监测控制系统及相配套的APP系统开发推广上实现了自动化、智能化的新突破，产品实现了自动化集中管控十二个温室大棚的水、肥、药的精准输送、自动卷帘和数据采集传输的功能，APP系统设计美观、操作简介、使用方便。





● 创新引领未来

-
- 01 聚氯乙烯树脂品质提升和差异化发展
 - 02 汞污染防治及绿色催化研发
 - 03 干旱半干旱地区节水增效技术研发及示范
 - 04 大数据和智能工厂建设
 - 05 氯化高聚物和等离子工业应用
 - 06 聚氯乙烯上下游一体化协同发展
 - 07 钙基资源高效利用和电石渣水泥窑协同处置
 - 08 电石炉自动化智能化提升
 - 09 燃煤电站节能、超低排放



环境 | 责任

HUANJINGZEREN

蓝天、青山、绿水就是生产力。

天业集团坚持生态保护第一，牢固树立环境保护意识和责任意识，严守生态保护底线。加强生态保护建设，加大污染防治力度，严格水资源管理，落实生态保护责任。加强生态环境保护宣传教育，守住法律法规要求、守住行业排放标准。持续打造绿色文明生产现场、美丽生态园区。



健全环保管理机构

天业集团建立健全环保管理机构，落实节能任务，强化责任，严格考核，形成上下联动、分级负责和环境风险预控机制，层层签署目标责任书，各单位协作，全员参与的工作机制。

新疆天业环保治理组织结构图

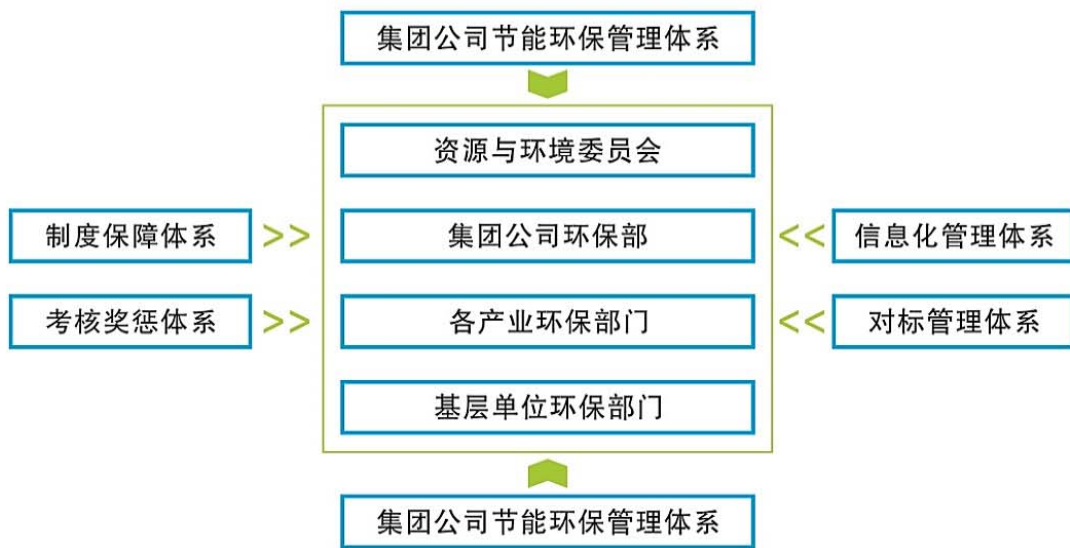

天业集团环境战略

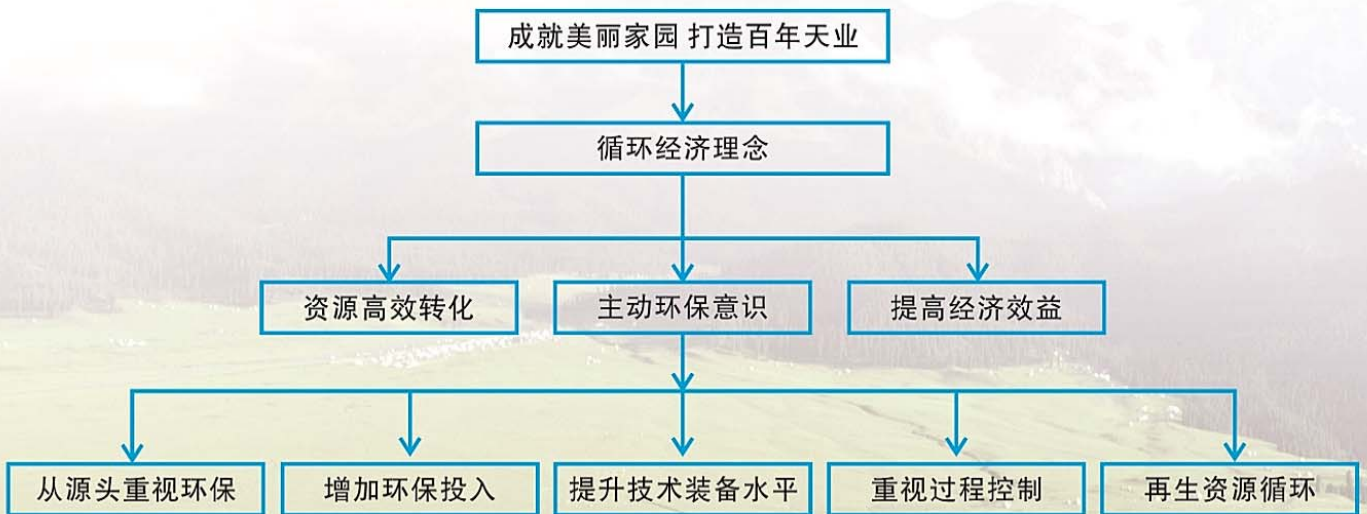

生态文明 绿色发展

天业集团坚持“资源开发可持续，生态环境可持续”道路。以环境保护优化社会经济发展为主要手段，以节能减排促进经济结构调整为抓手，构筑绿色发展的生态体系，实现循环经济的可持续发展，创建生态文明建设之路。2016年，天业集团以高度负责的态度，坚定信心、再接再厉、迎难而上，勇担生态文明建设的主力军和排头兵，为实现蓝天常在、青山常在、绿水常在而努力奋斗。



● 天业生态化工园

链接:

2016年“六·五”环境日中国主题为“改善环境质量，推动绿色发展”，天业集团环委会对全体员工发布了“美丽天业 从环保做起”的环保倡议书；同时在全集团范围内开展了“跑冒滴漏”环保攻坚战专项活动，通过此活动切实改善工作环境，净化生产现场，创造整洁、舒适、文明的生产、生活环境，树立企业清新、整洁、文明的崭新形象，围绕“改善环境质量，推动绿色发展”这一主题，建设美丽天业、美丽厂区，构筑绿色发展的生态体系，实现循环经济的可持续发展。



● 2016年6月5日，天业集团组织开展了“世界环境日”宣传活动

健全机制 分解落实

天业集团按照“党政同责、一岗双责、齐抓共管”的原则，由公司领导与各单位党政负责人同时签订责任书，各单位环境保护控制指标作出具体的要求和明确规定，切实将环境保护责任落实到车间、班组、岗位和个人，做到层层有指标、人人有责任。同时强化新修订的《大气污染防治法》《危险废物名录》的培训教育，深挖内部潜力，实行精细化管理，坚持“资源开发可持续，生态环境可持续”道路。



● 环保工作会议



● 天业集团举办环保知识竞赛

综合利用 节约资源

天业集团通过建立完善能源管理制度，严格节能目标量化考核，节能指标逐级分解和层层落实等措施，逐步将节能管理工作规范化、程序化，形成了两横一纵的能源管理网络。依托能源管理中心建设项目，搭建能效管理平台，实现自动化、信息化技术和集中管理模式，对企业生产过程中消费能源介质进行动态监控，实现了能源数据采集、监控、计量、统计、考核和能源优化等一系列能源管控功能。



● 天业能源循环监控平台



● 天业生态工业园区全景

节能环保 绿色低碳

2016年，天业集团在线监测联网率达到100%，传输有效率达到90%以上，均按要求完成国家及兵团规定的各项标准。全年实现节能量33.78万吨标煤，实现环保技改15项。连续五年被中国石油和化学工业联合会评委行业能效领跑标杆企业，聚氯乙烯、离子膜法烧碱、电石三个产品的能效水平均位列能效领跑标杆企业，其中聚氯乙烯产品能效水平居标杆企业第一名。



● 宋晓玲（左）向环保部领导介绍天业旱作膜下滴灌水稻技术培育出的大米



● 天业集团召开环保攻坚战总结暨表彰大会

安全 | 责任 ANQUANZEREN

安全是企业永恒的主题，安全的核心是以人为本，主体是企业员工，关键是安全职责的落实，通过科学合理的安全管理体系，形成富有天业特色的安全管理理念，为实现本质安全提供精神动力和文化支撑，确保企业长治久安。



企业安全管理组织体系

安全是天业集团发展的基础和第一要务，集团上下牢固树立红线意识，强化本质安全理念。将安全发展与转方式、调结构、促发展紧密结合，同时借鉴世界先进的安全管理经验，健全科学安全生产责任体系，创新安全管理思路，形成天业特色的安全管理发展新模式。

天业集团安全管理组织体系

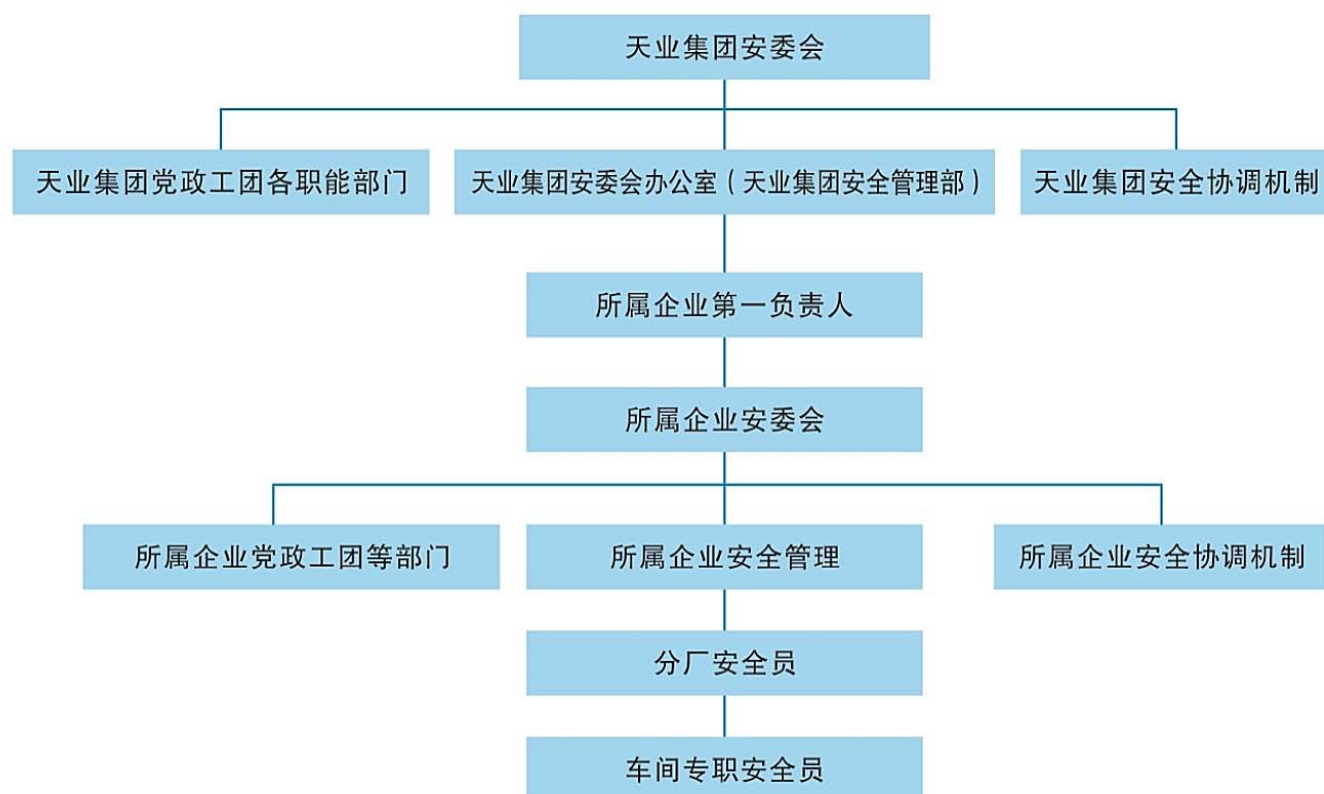

企业安全战略目标

天业集团坚持安全第一、预防为主、综合治理的方针，始终把安全工作作为天业集团发展的基础和首要工作任务，按照“五落实、五到位”的要求，不断完善安全生产责任体系，实行安全生产“党政同责，一岗双责，失职追责”。天业集团现有37名国家注册安全工程师，所属企业全部设置了专职安全生产管理机构，配备了近350名的专职安全管理人员，形成了公司、分公司、分厂、车间不同层次的安全生产无缝管理体系。2016年天业集团与34个基层单位签订安全生产责任书，明确各级领导的安全责任，使公司的安全生产责任到人，落实到人，实行安全生产“一票否决”，公司高危行业把责任书签到了班组和岗位。

天业集团安全战略目标

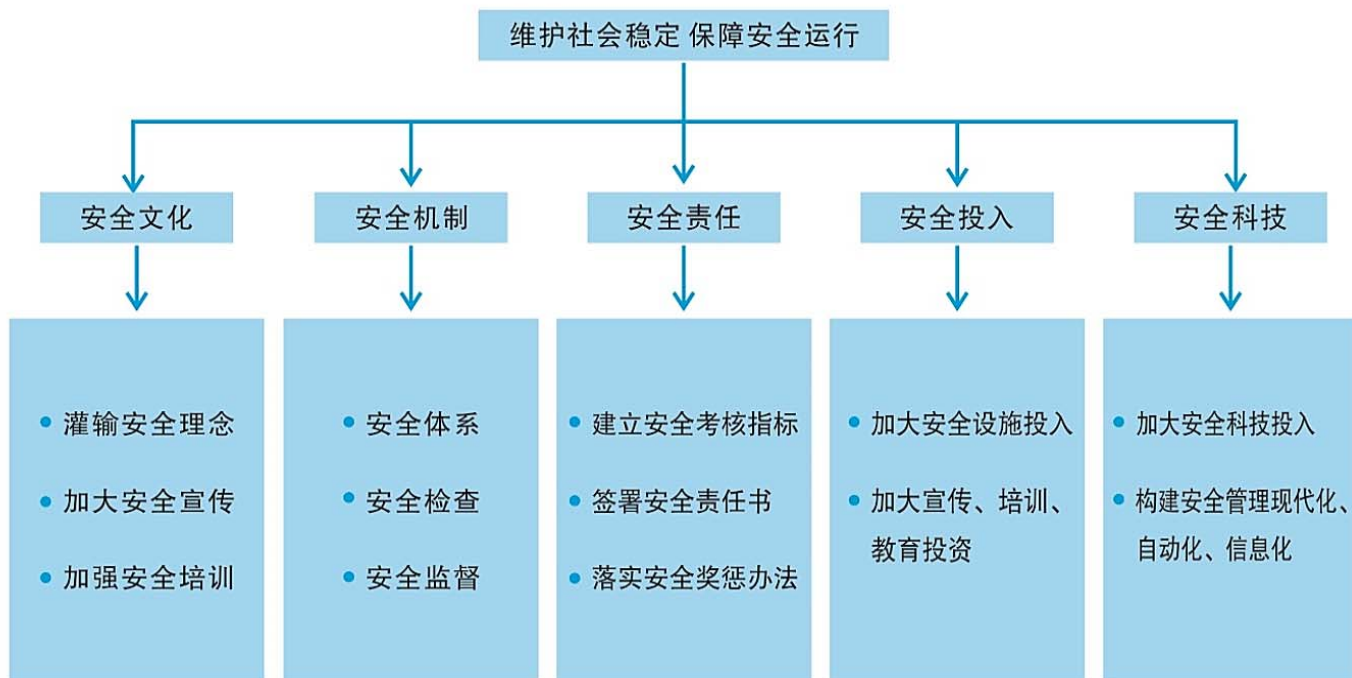

强化安全基础 落实安全责任

2016年2月，天业集团召开了2016年天业集团安全生产工作会议。集团党委委员、集团及股份公司、各部门领导，集团所属各产业、企业党政主要领导，安委会成员均参加了会议。会议由宋晓玲主持，会议主要对集团公司2015年的安全工作进行分析与总结，以及对2016年的安全重点工作进行了安排。集团公司领导分别对集团安全工作做了重要讲话，同时，集团各生产单位签订安全管理目标责任书。



● 召开安全会议



● 安全隐患排查

坚持红线意识 提高本质安全

抓好新员工三级安全教育是公司安全生产的基础，天业集团所属企业均严格按照国家相关规定，认真落实对新录、转岗员工“先培训后上岗”规定。电工、焊工和行车工等特种作业持证上岗率达到100%，2016年危化品操作培训、再教育人员共2168人。

天业集团安委会办公室根据国内外化工安全事故制作安全警示学习资料，在集团公司调度会、各企业调度会前对各级领导进行学习警示，并要求典型事故学习到班组。

为了进一步强化红线意识，促进安全发展，努力构建安全生产长效机制，天业集团根据《中华人民共和国安全生产法》等有关法律法规的要求，经天业集团安委会决定制定了《天业集团安全生产红线禁令（二）》，于2016年9月1日正式实施之后，“三违”现象明显减少，有力的促进了安全生产基础工作的进一步提升。

天业集团2012年-2016年安全生产投入汇总表

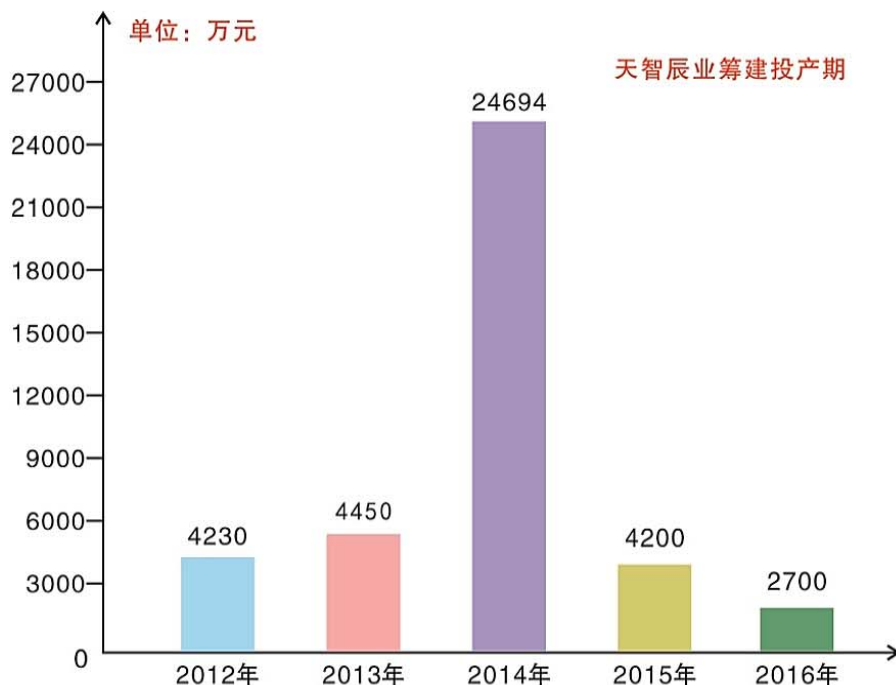

践行责任关怀 保障员工健康

天业集团严格落实国家《职业病防治法》各项规定，所属企业均建立了员工职业卫生健康监护档案，并把员工职业健康管理纳入企业管理的日常工作之中，每年都安排职业病防治专项经费。2016年对11300名员工进行了职业健康体检。同时，针对作业环境的不同，天业集团所属各企业均按照国家标准或行业相关标准为劳动者配备了劳动防护用品。

链接:

2016年9月1日,由中国石油和化学工业联合会责任关怀工作委员会主办,新疆天业(集团)有限公司承办,上海华谊(集团)公司协办的“责任关怀职业健康工作组2016年工作会议”在新疆天业(集团)有限公司隆重召开。天业集团作为国内首批倡导实施责任关怀的企业和中国责任关怀委员会职业健康工作组副组长单位,在发展过程中始终将实施责任关怀作为企业发展的核心理念,将回报社会作为企业发展的核心价值,大力发展绿色化工,保障员工健康安全,努力践行责任关怀,实现了发展与资源环境、社会进步和谐统一。



加大安全投入 提升安全水平

天业集团2016年投入安全管理资金2700万元。不断加强消防队基础建设，完善消防队应急救援设备等硬件设施，投入100余万元购置一辆水罐消防车及各类应急器材10余种。现拥有干粉、泡沫、水等各类消防车10辆，具备处置一般生产安全事故的能力，同时承担社会应急任务，满足为公司生产安全保驾护航的需求。



● 天业集团安全消防车队



● 天业集团安全消防演练



新疆天业(集团)有限公司
XINJIANG TIANYE(GROUP)CO., LTD.

员工 | 责任 YUANGONGZEREN



天业集团始终把人才作为事业发展的第一资源，实施人才创新工程，突出人才的“录、育、用、养、管”五个重要节点。“录”是人才聚值、“育”是人才增值、“用”是人才价值、“养”是人才保值、“管”是人才扩值，通过“五值联动”，为推进企业和人才创新发展奠定了坚实的基础。

人力资源管理体系

为确保集团人力资源管理规范、高效运行，天业集团从员工招聘、劳动关系、薪酬、社会福利、绩效考核等人力资源管理各基础模块入手，修订并及时出台了一系列新的管理办法，构建集团人力资源管理机制，对公司实现科学跨越式发展和企业文化建设提供了重要保障。

天业集团人力资源管理体系

体系模块	相关规定文件个数	主要制度	
员工招聘	5	天业集团员工招聘管理办法	
		天业集团员工试用期管理办法	
劳动关系	17	新疆天业集团员工守则	
		新疆天业集团劳动合同管理办法	
薪酬	2	新疆天业集团岗位工资结构实施办法	
	23	新疆天业集团考勤管理制度	
		天业集团企业年功工资发放标准	
		天业执行按定编人数核定效益工资管理办法	
社保、福利	17	新疆天业集团员工社会保险管理办法	
		新疆天业集团公司职工补充医疗管理暂行办法	
		天业集团企业年金方案	
		天业集团职工探亲标准	
		天业集团职工午餐补助、高温补助费标准	
绩效考核	18	天业集团创新奖励办法（试行）	
		新疆天业集团奖惩制度	
		2	关于对优秀骨干员工的激励办法
		关于解决骨干员工住房的暂行办法	

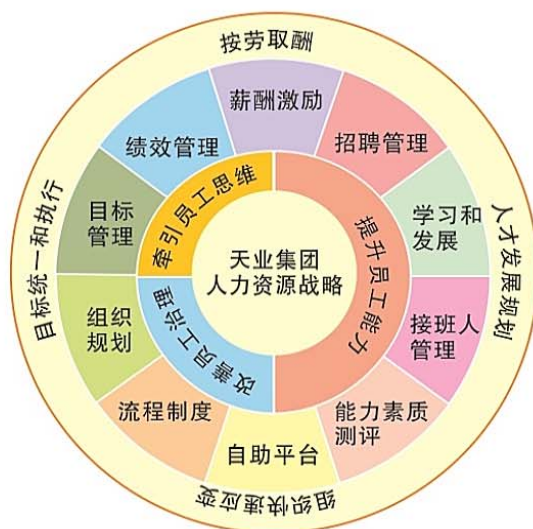

企业员工构成

天业集团拥有员工13300人，其中拥有博士、硕士研究生68人，占职工总数0.65%，本科、专科生7729人，占职工总数的58.1%，专业技术人员2523人，占职工总数的18.97%，其中高、中、初级比例分别为1.27%、4.79%、12.91%；操作技工10132人，占职工总数的76.18%，其中高技能人才比例为14.72%。（数据统计截止2016年12月）

员工学历结构



员工民族结构

民族：673人、汉族：12627人，民族占职工总数的5.06%、汉族占职工总数的94.94%

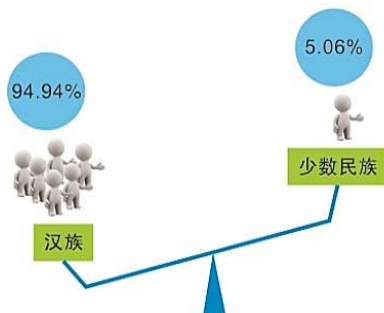

工人技能结构



工人分类比例

技术工人:10132人、管理及专业技术人员:2690人、服务人员:478人

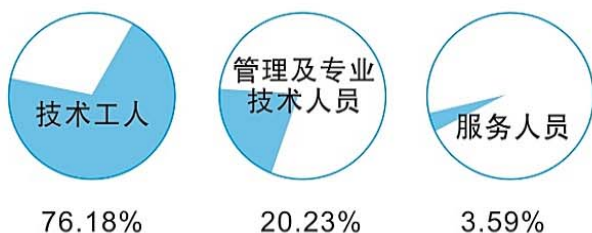

员工性别结构

男10202人,占职工总数的76.71%、女3098人、占职工总数的23.29%



员工年龄结构:



以人为本 民主管理

2016年是天业集团公司成立二十周年和全面落实十八大五中、六中全会精神、继续推进“调结构、转方式”实现可持续发展的“十三五”开局之年。集团公司全员劳动生产率由去年同期的14.96万元/人提高至23.17万元/人、增长54.9%。职工年收入全口径达到7.06万元。

近五年职工人均收入情况：2012年：4.8万元、2013年：5.4万元、2014年：6.18万元、2015年：6.58万元、2016年：7.06万元



近五年人年均保费情况：2012年：12090元、2013年：14000元、2014年：17075元、2015年：20263元、2016年：21862元。

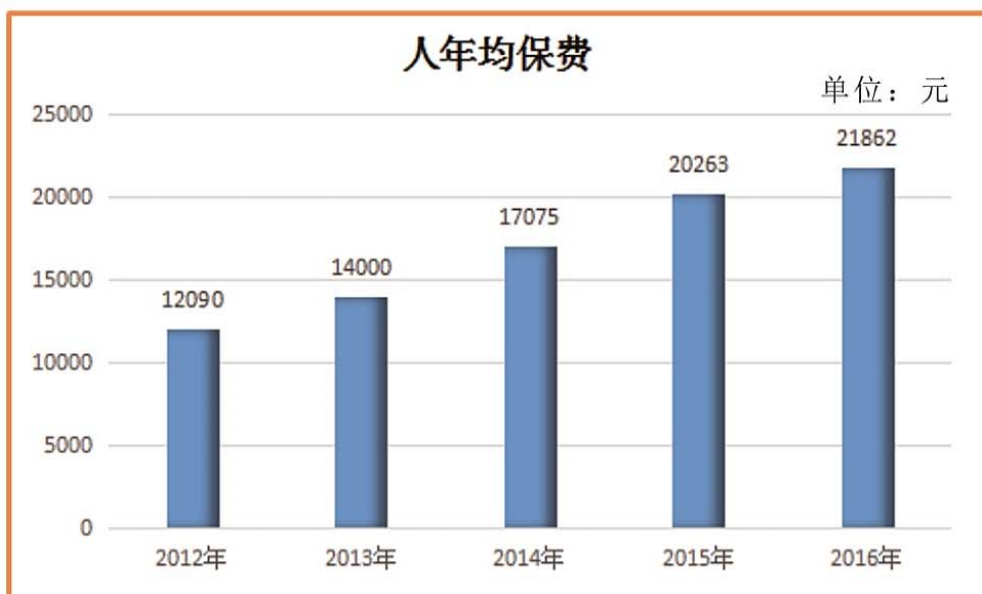

企校联合 培养人才

天业集团自组建以来, 始终坚持以人为本, 让员工共享企业发展成果。2004年成立培训中心, 现有专、兼职教师256人, 教学设施齐全, 共有理论培训教室二十九间, 总面积超过3000m²; 公司所属职业技能鉴定所具有国家职业技能鉴定资格考评人员125人, 建立各产业实操培训基地11处, 使用面积超过20000m²。2016年度公司完成年度各岗位培训累计59850人次, 其中1586人参加了职业技能鉴定培训, 356名专业技术人员参加了英语、经济、统计、会计、安全工程师、质量工程师、企业法律顾问等系列考试、计算机水平考试及继续教育, 6人送培新疆大学化学工程专业硕士, 114人送培石河子大学和河北电力大学化学工程与工艺、热能动力和电气工程及其自动化专业。



● 天业集团与石河子大学举行合作年会



● 天业集团组织开展劳动争议调解员培训

激励政策 鼓励人才

天业集团通过建立有效激励机制，实现企业和员工双赢

一、收入激励。全面介入岗位因素，提高浮动工资比例，实施岗位工资、提成工资、计件工资及年薪工资等收入分配方式，实现分配的公正性、合理性和激励性。

二、培训激励。通过与高校联合办学，参与科研机构重点课题及攻关项目研发、举办职业技能大赛、创建国家级技能大师工作室等形式，提高员工素质，从而实现个人价值与企业价值的有机统一。

三、事业激励。向员工充分展示企业的市场定位和发展方向，使员工认可天业，激励员工全身心投入天业事业建设中去，以事业激励人，以事业发展人。

四、感情激励。实施“以人为本”的管理理念，营造良好的人际关系氛围，为员工提供良好的工作、生产和生活环境。

链接:

2016年5月5日，新疆石河子八师总工会在天业集团举行“王朔劳模创新工作室”揭牌仪式。天业集团探索创建劳模创新工作室，充分发挥劳模的示范引领作用，推动提升职工队伍素质，推进企业技术创新发展。天业集团党委高度重视，劳模（职工）创新工作室的创建工作，从制度建设、资金保障、场地提供等方面提供了大力支持和全方位的保障。王朔劳模创新工作室始终把“求真、创新、发展”作为工作理念，紧紧围绕创新发展的主题，通过智慧劳动，以“先进检验技术，创新质量管理，实现提质增效”为创新目标。不断进行技术创新、人才培养创新、质量管理创新，检验技术创新，发挥劳模创新工作室的创新能力。



平台搭建 人才共赢

2016年,天业集团与清华大学、浙江大学、大连化物所等多家高校与科研院所建立创新平台,同时依托平台共同培养高素质技术人才,相互展开人员交互培训工作,为企业与科研院所提供更多人才提升空间,为企业科技创新发展提供更多的人力资源支持。



● 科技部“根在基层”青年干部调研团莅临天业



● 清华大学博士团成员参观天业集团

提升内涵 坚定信念

天业集团在多年发展过程中形成的“团结、奉献、拼搏、创新”的企业精神就是兵团精神的传承。企业形成“履行社会职责、追求经济效益、创建和谐企业、坚持共同富裕”为企业核心价值观的企业文化体系。

2016年是天业集团成立20周年,成功举办了“唱响中国梦、赞歌献给党”职工歌咏比赛和“光荣与梦想”庆祝天业集团成立20周年专题文艺演出等活动。同时还举办了第三届集体婚礼,见证了49对天业青年喜结连理的幸福瞬间。精彩纷呈的各类文化体育活动,不断提升企业文化内涵,进一步坚定职工理想信念。



● “七一”职工歌咏比赛

社会 | 责任 SHEHUIZEREN

责任发展没有终点，价值创造永无止境。履行社会责任是企业诚信之基，天业集团秉承以人为本、诚实守信、科学管理、提质增效的经营理念，将经济责任、创新责任、环境责任、安全责任、员工责任融入打造“百年天业”的可持续发展战略内涵中，以责任为纽带聚可持续发展合力，积极参与社会公益事业，促进企业与社会和谐发展。

推进责任关怀 提升企业社会形象



志愿服务 用心传承

新疆天业集团团委组建并全力推进的七彩星青年志愿服务队，由13支小分队组成，致力于“环境保护、节水护水、阳光助老、阳光助残、青年心理关怀、关爱农民工子女、社区关爱”七个项目。爱心涌动的养老院、福利院里，热心带来陪伴与希望；文明靓丽的城市街头、企业现场，美丽家园有我保护；书声琅琅的农民工子弟学校、特教学校，用心带去关怀与鼓励；关乎民生的社区街道，志愿共建互助、携手关爱；大型接待与服务，展示形象更彰显文明；捐资助学、暖心行动、志愿服务温暖前行……言语响亮而又礼貌，微笑灿烂而又明朗。新疆天业七彩星青年志愿服务队通过丰富的服务形式，为社会、为企业做了许多实事、好事，展现了天业青年的精神风貌，服务队将树立更高的工作标准，持之以恒地服务企业、回报社会，用爱心传承文明、用真情奉献社会、用行动实现诺言，为社会稳定、城市文明、企业发展增添靓丽的光彩！

链接：

2016年12月3日，天业集团团委负责实施的“节水护水爱水 我们在行动”志愿服务项目获得第三届中国青年志愿服务项目大赛银奖。

赛会的举办为各地志愿服务组织搭建了一个项目展示、资源配置、组织交流、文化引领的全国性平台，旨在通过交流沟通，用优秀的项目、身边的榜样、奋进的组织，吸引更多的青年人关注志愿服务、参加志愿服务。



高效节水 利国利民

天业集团依托新疆兵团现代节水农业集成创新体系，广泛开展中亚及非洲国家节水科技合作和技术培训交流，2016年8月3日，新疆天业（集团）有限公司承办的“2016年农业高效节水灌溉技术国际培训班”成功开班。来自巴基斯坦、吉尔吉斯、哈萨克斯坦、塔吉克斯坦、尼泊尔、泰国、新加坡、马来西亚、加纳、蒙古等10个国家的26名学员参加培训。天业集团已成功举办了11届，共培训了240余名学员，深受中亚和非洲等发展中国家的欢迎。天业节水公司坚持“两个延伸”（产业链向上下游延伸、产品向中高端延伸）、和“三个创新”（金融创新、产品创新、商务模式创新），通过技术创新，实施产品差异化、高端化战略，依托“天业节水”H股上市公司平台，将PPP项目与市场推广相结合，建设东北、华北、华东、西南、西北五大销区和十大生产基地，抢抓“一带一路”战略机遇，建成具有世界一流水平的高效节水农业设施生产与高效节水农业示范基地，打造全国首屈一指的高效节水中心。



● 天业集团大口径pvc管材



● 天业集团举办2016年农业高效节水灌溉技术国际培训班

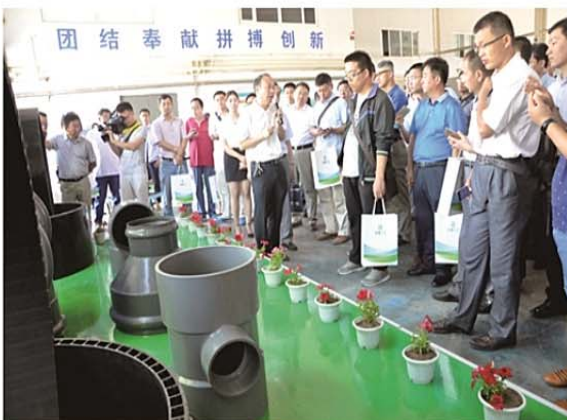

● 天业集团举行2016年节水科技成果新产品推介会



质量强兵团现场会在石河子市召开一天业节水作为制造业质量管理观摩点作经验介绍



公益慈善 回馈社会

2016年4月10日，新疆天业集团援建温宿县尤喀克佳木村管道正式通水，灌溉用的这条管道不仅仅是一条通水的管道，爱心的管道，一条兵地融合的管道，更是一条联系各民族团结的管道。



2016年5月17日，新疆天业集团扶贫帮困布热勒屯格村捐赠仪式在新疆博尔塔拉蒙古自治州温泉县安格里格镇布热勒屯格村举行，新疆天业（集团）有限公司向该村捐赠50万元。

该资金将在该村新增50盏路灯和新建5公里引水渠，促进该村的亮化工程，打造美丽乡村，改善村民生产生活环境。



2016年天业集团与八师石河子市老街五·三社区开展结对认亲活动。天业集团党委高度重视，把开展“民族团结一家亲”活动摆上突出位置，把“结对认亲”工作作为重中之重。结对认亲，付出的是真情，结下的是缘分，各族群众要像石榴籽一样紧紧地团结在一起，让民族团结的种子，深深扎根在各族群众心中，共同携手创造幸福生活，建设“美丽新疆”，唱响“民族团结一家亲”的颂歌。



民兵预备 维稳戍边

天业集团坐落于新疆兵团，不仅担负着经济发展重任，同时肩负屯垦戍边的艰巨任务，一直以来充分发挥兵团企业“建设大军、中流砥柱、铜墙铁壁”重要角色，按照兵团党委、师市党委要求，建立了一支由民兵高炮营、应急营、高机连、抗震救灾分队、对空观察分队、车辆维修分队，预备役防化连、炮指连、喷火连、防洪抢险救灾应急分队等政治可靠、纪律严明、训练有素、作风扎实的民兵预备役队伍。



● 安保演练



● 军事演练



● 反恐演练



● 民兵演练



新疆天业(集团)有限公司
XINJIANG TIANYE(GROUP)CO., LTD.

责任 | 展望
ZERENZHANWANG



回顾天业集团的发展历程，我们深刻体会到，社会责任是企业发展的立足之本，我们紧紧围绕创新和责任两大主题，准确把握定位，承担更多的社会责任。

2016年，天业集团发展面临新的机遇和挑战，我们有信心与各利益相关方携手共进：

继续维护公司股东、债权人、供应商、客户、员工利益；积极落实安全生产、节能减排、环境保护、科技创新、参与社会公益活动，坚持为各利益相关方创造更大的价值。

继续按照“生产一线要稳、市场前沿要活、改革发展要新”的思路，抓基层，强基础，苦练基本功，向管理要效益。坚持聚焦主业、做强做优、适度多元、稳健发展，以最大限度的发挥好、挖掘好、协调好公司优势，形成可持续发展市场竞争力，保持企业和谐稳定，实现企业可持续发展。

继续秉承诚信运营，加强质量管理，提供优质产品与服务；继续强化安全生产管理，加强采购工作，促进伙伴共同发展，深化全产业链合作。

继续加强员工发展责任，保障员工合法权益，拓展员工职业通道，关爱员工身心健康，积极营造和谐美满的企业文化，增强企业活力。

继续加大环境保护，发展低碳经济，持续推进自身和行业的节能减排工作，大力发展循环经济，推动公司结构调整、转型升级和绿色发展的长远目标。

继续履行奉献社会的责任，推进依法合规经营，支持民生工程建设和促进社区共建，实现合作共赢、和谐共赢。



大 漠 胡 杨

